

Kjell Lindani
Lindgatan 17

573 37 TRANÅS

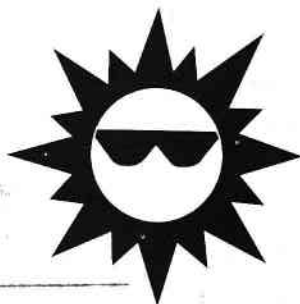

News

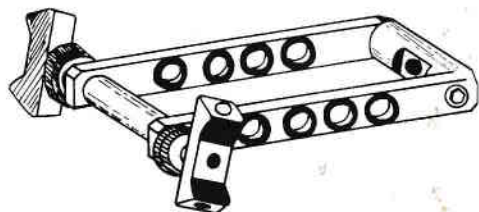

Äntligen vad många har saknat!
SWINGBAR

Modell Göran Bjerendal
på lager

795:-

OBS! BEGRÄNSAT PARTI!

795:-

LABO Import AB
Sweden

054 - 53 31 10

Tidskriften Bågskytten, Gröna vägen 7 A, 374 52 Asarum.

Bågskytten



När 1992 års OS-mästarinna, Youn-Jeong Cho, Korea, deltog i en tränarkonferens i samband med idrottsmässan i Jönköping var det stort intresse för att studera hennes skjutstil från åskådarnas sida. Foto: Leif Janson.

Nr 6 1993
Årg. 46

Organ för
**SVENSKA
BÅGSKYTTE
FÖRBUNDET**



YAMAHA bevisad världsklass!

compound YAMAHA α -EX

feelin' YAMAHA feelin' YAMAHA feelin' YAMAHA feelin' YAMAHA feelin' YAMAHA

Singelspårshjul - "Super Flight" - Ceramics/Carbon lemmar

Det mest avancerade koncept som använts i en compoundbåge. Bågarna är snabba, mjuka, konstanta och har perfekt timing och balans. Helt enkelt de bästa compoundbågar som någonsin byggts

NYHET!

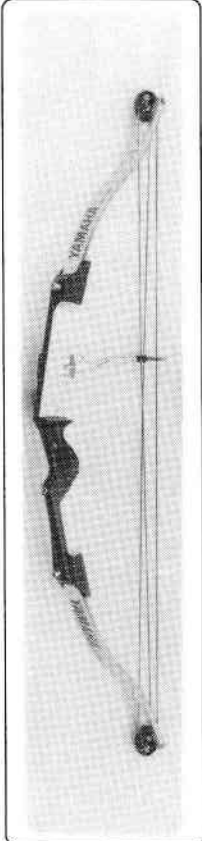
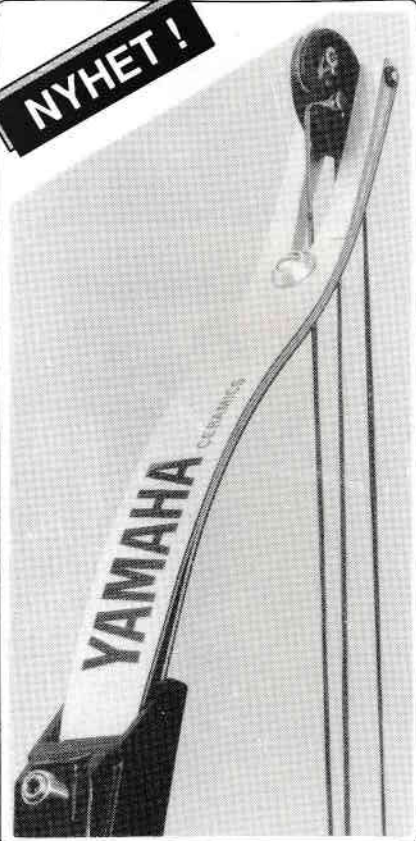

YAMAHA α -EX CERAMICS COMPOUND.

- Båglängd:** 46,5"
- Hjul:** Singelspår
Höghastighet
- Let-Off:** 50 eller 65%
- Sträng:** Super Flight
- Kablar:** Super Flight
- Dragvikt:** 30-45#, 35-55#,
40-65#
- Dr.längd:** 27" - 32" i 1" interv.
(25" - 30" från pivot)
- Färger:** Tvåtönslack,
röd/silver, blå/silver
- Lemmar:** Recurverade,
ceramicslaminerade.

YAMAHA α -EX CARBON COMPOUND.

- Data enl ovan, förutom;
- Färg:** Camosvart (matt svart)
- Lemmar:** Recurverade,
carbonlaminerade.

Introduktionspriser:

- α -EX CERAMICS COMPOUND
6550.- (7690.-)
- α -EX CARBON COMPOUND
5950.- (6990.-)

090-114180 till 22⁰⁰ alla dagar!

090-124898 order-FAX dygnet runt!

polartech. ★

Box 7022
S-900 07 Umeå

feelin' YAMAHA

YAMAHA
helt enkelt
bäst!



"Kvinnor tar makten" — tema för konferens

Under SM-veckan i Sunne har arrangörerna nöjet att hälsa Eva Sternberg välkommen till en Jämställdhetskonferens den 14 juli. Eva Sternberg är känd som en skicklig föreläsare och tränare, som väcker nya tankar och idéer hos människor i vår tid. Ingen går oberörd från en föreläsning som hon gjort.

Från början av 1980-talet har Eva lett starta-egert-rörelsen för kvinnor, tagit initiativ till handelshuset EWA och mässan Kvinnor kan, som hölls för femte gången i Stockholm 15—17 maj -92 och då drog 110 000 besökare. Den sjätte mässan kommer att hållas i Östersund -94.

1990 startade Eva en ny verksamhet, som heter Familjerådhuset och som arbetar med familjerådgivning. Eva har nu börjat utbilda terapeuter i Skandinavien i Bowmeu's metoder. Sedan tre år leder hon en klinik i Göteborg på Norra Hamngatan 16. Hon har också tillsammans med sin man Jan och sonen Martin under de senaste åren byggt en golfanläggning med 75 utslagsplatser och en niohåls långgolfbana i Sisjön mellan Göteborg och Mölndal. Hon har dessutom skrivit flera böcker bl a Personalutveckling genom språkutbildning, Internationalisering, "Tala med ditt barn", "Arbeta för livet", "Jämt ställd".

Vi har också fått möta Eva i TV bl a i programmet som behandlade "Syskonsyndromet", storasyster — lillasyster och store-

bror — lillebror, med syskonparen systrarna "LillBabs" och bröderna "Kurtan".

Vi kan med säkerhet se fram mot ett givande seminarium med *Eva Sternberg* den 14 juli—mitt i SM-veckan i Sunne.

SM-veckan videofilmas

Under SM-veckan kommer ett filmteam att följa oss i de olika tävlingarna från invigning till avslutning. Därefter vidtar redigerings- och klippbordsarbete. Detta för att resultatet skall bli en ca 40—45 min lång videokassett, som vi hoppas blir en begärlig video att användas vid föreningsträffar eller privat.

För att detta skall kunna bli verklighet är det nödvändigt att ni genom att anmäla ert intresse ringer Barbro Lundqvist 0554-720 09 om ni inte redan satt x längst ner på anmälningsblanketten till SM:et.

Vi måste få in minst 75 beställningar för att kunna ge klartecken till filmteamet.

Varje kassett kommer att kosta 295:—.
Definitiv beställning skall göras på särskild beställningsblankett som kommer att bli läggas startkuverten.

**Vi ställer upp även
efter köpet**

LABO Import AB
Sweden

SAMICK

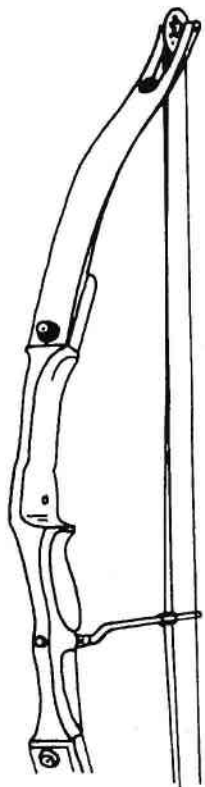

SAMICK'S NYA COMPOUND **PROGRESS-IV**

FINNS NU PÅ LAGER FÖR ÖMGÅENDE
LEVERANS

**PRIS OCH KVALITETSMÄS-
SIGT EN GIVEN SUCCÉ!**

TVÅTONSLACKERAD STOCK, LÅNGD 445",
HELT FASTFLIGHT KABELSYSTEM,
RECURVERADE TRÅLAMINERADE LEMMAR,
SAMICK KVALITÉ HELT ENKELT!



2900:-
ÄVEN PAKET!

LABO Import AB

Sweden

054 - 53 31 10

Förbundsspalten



Svenska rekord

Vid sitt styrelsesammanträde den 16—17 april godkände SBF:s styrelse en rad nya svenska rekord. Dessa var:

FITA 18 m: HF 18: Magnus Pettersson, BK Göta Lejon, 594. HF 16: Magnus Pettersson, BK Göta Lejon, 594. HC 18: Morgan Lundin, Lindome BK, 594. DC 18: Helena Nelson, Borås BS, 581. DCK 18: Alexandra Nilsson, Skurups BK, 403. HCK 18: Guy Lund, Trollhättans BK, 535. HK 40: Morgan Eriksson, BS Gothia, 555. DCK 16: Maria Andersson, Stuguns BK, 393 och 460.

Lag: HC 18: Linköpings BK (Joakim Strömberg, Jens Eriksson, Kjell Eriksson), 1.754. Lag: HF 40: BSK Hudik (Lennart Jonsson, Gilbert Spång, Sune Färnlund), 1.668.

FITA 25 m: DC 18: Helena Nelson, Borås BS, 567. DCK 18: Britt-Marie Borenius, Karlstads BK, 425. HC 18: Morgan Lundin, Lindome BK, 587. HF 18: Magnus Pettersson, BK Göta Lejon, 593. HF 16: Magnus Pettersson, BK Göta Lejon, 593. DK 18: Katarina Elfström, BK Pantern, 533. HCK 18: Guy Lundh, Trollhättans BK, 541 och 550. Lag FITA 25 m: DC 18: Karlstads BK (Britta Eriksson, Anette Hedin, Barbro Johansson), 1.564.

SBF 12 m lag: HF 13: Nyköpings BK (Marcus Hellström, Björn Jansson, Pontus Sundkvist), 1.723 och 1.725. DK 13: BS Grästorp (Lisa Zetterman, Jenni Sterner, Sofia Berntsson), 1.466.

SBF Compound 30 m: HC 18: Kjell Eriksson, Linköpings BK, 340.



Nils-Erik Hessel In memorian

Vår allt-i-allo Nils-Erik Hessel, har avlidit efter en lång tids sjukdom.

Nisse började med bågskytte i mitten av 50-talet, och han var den idealiske klubbmedlemmen. Han ställde alltid upp och hjälpte till efter förmåga, och vi kunde alltid gå till honom med våra problem.

Du lämnar ett stort tomrum efter Dig, vi kommer alltid att minnas Dig som den glada och optimistiska person som Du var.

*Örebro Bågskytteklubb Jaktpilen/
Gunnar Björkegren*

Utmärkelser

Vid sitt sammanträde den 16—17 april beslöt SBF om utdelning av följande utmärkelser:

SBF:s hedersmedalj i brons: Thomas Järhammar och Lars Liljestolpe, BK Tellus.

SBF:s förtjänstplakett i guld: Börje Ekvall, BK Tellus.

SBF:s förtjänstplakett i silver: Monica Liljestolpe, BK Tellus.

Adressändring

Sigtuna BK
c/o Håkan Landström
Hasselgatan 109
194 37 Upplands-Väsby

BOW PRO

Stylist

för fristil och klassiskt

Tel. 040 - 46 50 35



Mental träning XIV

Av Leif Janson

I föregående artikel presenterades ett antal mentala faktorer som alla har betydelse för dig som bågskytt. Vår individuella kombination av bra eller mindre bra förhållande till dessa varierar dock. Skillnaderna mellan individer kan vara avsevärda. De delar som man upplever som besvärliga kan tränas till ett bättre eller rent av mycket bra tillstånd.

Olika former av mental träning!

När man som oinvigd hör talas om mental träning, tror många att det handlar om någon form av hokuspokus! Men så är det inte. Mental träning handlar om att du själv (eller under ledning av någon kunnig lärare) lär dig att tänka rätt och att du skall kunna utföra din skjutning under besvärliga och kanske stressade situationer.

Man kan säga att den mentala träningen handlar om nivåer från det att du tänker på ett visst sätt till djup hypnos. I den här artikeln skall jag försöka förklara några olika sätt att få tankar och mål att påverka dig på rätt sätt.

1) *Stänga ögonen* kan du göra för att ta bort alla synintryck. Man säger att denna enkla form av minskat yttre stimuli (impulser) ger dig mer av inre kontroll. Man har gjort tester på stressade personer, vars puls sjunkit med flera procent (minskad stress) bara därför att de ombads att stänga ögonen. Vi ges då bättre möjlighet att via inre samtal ge oss själva order om hur man skall agera i fortsättningen, under t ex en stressad tävling.

En stressad person har mycket svårare att ta in information. Man blir primitiv i tankarna, flyktbeteendet ligger och lurar.

För att kunna jobba med sig själv i en

stressituation är det nödvändigt att komma ned i ett mer avspänt läge.

2) *Andningen* är nästa steg i avspännings-teknikerna. Om du tar ett par djupa andetag och koncentrerar dig på hur det känns när du andas ut. Gör det! Nå, hur kändes det? Visst känns det att man blir alltmer avspänd under *utandningen*?

Andningen är en mycket viktig del av all mental träning. *Utandningen* skall ge oss en allt *bättre avslappning*.

Prova nu att andas djupt och koncentrera dig på *inandningen*. Hur kändes det? Om allt stämmer borde du ha känt att du blir mer uppumpad. Kanske mera åt det spända hållet. Det här är något vi kan använda i den mentala träningen, något som skall ge oss ett tuffare agerande på skjutlinjen.

Så här kan det fungera:

Du står där på skjutlinjen och känner dig osäker inför en serie. Du stänger ögonen,

Nästa nummer
av

Bågskytten

utkommer månadskiftet
juni—juli 1993.

I nr 7/93 skall tävlingar som
arrangerats före den 20 september 1993
vara utannonserade.

Sista manusdag 20/6.

Högre tränarkurs 1993

- Kurstid:** Högre tränarkurs är uppdelad i tre delar enligt nedan.
Del I 22-24 oktober 1993, den 22 oktober samlas vi till lunch kl 12.00 och avslutar den 24 oktober kl 16.00.
Del III 15-17 april 1994, den 15 april samlas vi till lunch 12.00 och den 17 april avslutar vi hela kursen kl 16.00.
- Plats:** Scandic Hotel, Upplands Väsby
- Förkunskaper:** Steg 2 eller motsvarande
- Program:** Del I den 22-24 oktober 1993, via föreläsningar och grupparbeten går vi genom de grundläggande begreppen.
Del II den 25 oktober 1993 - 14 april 1994 självstudier och praktiska uppgifter på hemmaplan.
Del III den 15-17 april 1994, genomgång av erfarenheter samt praktisk träning.
- Kursavgift:** Kronor 1200 vilket inkluderar kost, logi och viss litteratur insätts på postgiro 19 29 62-9 i samband med anmälan.
- Kursledning:** Leif Janson och Henry Jonson.
- Anmälan:** Skriftligen till Henry Jonson, Ringvägen 12 5tr, 196 30 KUNGSÄNGEN senast den 1 oktober 1993.
- Upplösning:** Leif Janson 08-581 727 92 eller Henry Jonson 08-581 739 59.
- Välkomna
Svenska Bågskytteförbundet

jobbar med avslappningen via koncentration på utandningen. Det behövs inte så många sekunders arbete. Efter detta känner du dig något lugnare, men nu måste du ta itu med skjutningen. Det kan vara svårt, att direkt efter jobbet med avslappningen, börja skjutningen. Det är nu du kan ta till koncentrationen på inandningen. Samtidigt som du

gör detta bestämmer du dig för att skjuta tufft och t ex stenhårt jobba med fullföljet! Enkla, tuffa symboler som helt enkelt är exercisorder till dig själv.

Spelet mellan avspänning och sedan ett tufft agerande är en av de viktigaste delarna inom mentala träningen.

3) *Autogen träning*, betyder att man kan

styra den själv. Egentligen baseras den på gamla avspänningstraditioner. Men man har omformat och anpassat den till en bra metod för bl a idrottsmän.

Autogena träningen kan delas in i två delar. Den första som omfattar inläring av *avslappningstekniker* och den andra som handlar om att lära sig att *programmera in symboler*, som skall ha psykologisk anknytning.

Avslappningen har i sin tur tre underrubriker. A) Muskulär avslappning, B) Tyngdkänsla, C) Värme.

Alla tre ovanstående underrubriker hänger ihop. Sambandet är följande: Om man lär sig att slappna av, känner man sig tung. Om man är avslappnad och känner sig tung, känner man värme.

I själva träningen lär man sig först den muskulära avslappningen (Kommer att presenteras senare). När denna börjar fungera använder man tyngdkänsla för att komma djupare ned i avspänning. Eftersom man känner sig allt tyngre när man blir allt mer avslappnad, kan man vara fiffig och just använda denna symbol för att nå ett bättre resultat.

Nästa steg är att tänka att värme kommer upp i benen etc. När detta fungerar, kommer du ytterligare ned i avslappningen.

Men varför skall jag komma ned mot en allt djupare avslappning? Programmera in symboler (är svaret på den frågan). Ovan beskrev jag att man måste vara avspänd för att kunna ta emot information. Fortfarande är vi alla olika och vi har skilda grundspänningsnivåer (när vi förhåller oss till vårt dagliga liv). Det handlar om att jobba med mig själv och komma så djupt ned i avslappningen att mina symboler verkligen påverkar mig. Ju mer avslappnad du är, ju bättre verkan har träningen.

Ett exempel på symbol kan vara *bra självförtroende!*

Den autogena träningen hjälper oss med två viktiga saker. Först att komma tillrätta

Barnaktiviteter vid SM-veckan

Under sen.-SM:ets individuella tävling har arrangörerna ordnat med speciella barnaktiviteter. Det kan ibland bli tråkigt för skyttarnas barn att befinna sig på tävlingsbanan, även om det kan vara kul att bli omhändertagna av någon anhörig vuxen. Därför får nu "passaren" och barnen möjlighet att roa sig på annat håll eller med lekaktiviteter under 2 t/dag (fr.1606/7juli).

Arrangörerna har en utbildad barnskötare med sina "hjälpflickor", som ansvarar för aktiviteten. Information om tid och samlingsplats kommer att lämnas vid sekretariatet.

För barn utan personlig passare tar man en avgift på 25:—/dag. Vi är tacksamma att få en intresseanmälan per tel. 0565-303 75, Agneta eller 0554-720 09, Barbro. Detta enbart för att arrangörerna vill veta om man skall fortsätta planeringen av denna aktivitet.

med vår spända kropp (Man blir spänd och får fumligt rörelsemönster när man är stressad. Det är kroppens reaktion på stresshormonernas överflöd) sedan att öva in hur vi skall tänka i olika situationer.

Så här går det till:

— Ta bort ev störande glasögon, bälten eller annat!

— Sätt dig bekvämt med krummad rygg och lutad framtå så, att underarmarna ligger på benen!

— Stäng ögonen!

— Börja med ett antal djupa andetag, med koncentration på utandningen! Tala samtidigt om för dig själv att det känns lugnt och skönt att slappna av. Känn efter att du blir allt mer avspänd i kroppen.

I nästa fas börjar Du att gå igenom kroppen uppifrån och ned, alltid på samma sätt, enligt följande:

Oändligt bra!

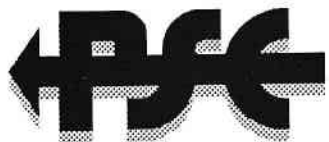

infinity

Känn på de nya high tech bågarna från PSE. Ännu precisare. Ännu snabbare. Ännu konstantare. Förmånligt pris.

| | |
|-------------|---------|
| PSE SR 1000 | 6 700:- |
| PSE SR 500 | 6 200:- |
| PSE LD 300 | 6 000:- |
| PSE LD 2000 | 7 500:- |

Kjells Vapen, **GÖTENE** - Pilbågscentrum, **HOLMSUND** - Vapencentralen, **KALMAR** - Blekinge Vapentjänst, **KARLSKRONA** - Labo Import, **KARLSTAD** - Gepard Vapen, **KUNGSBACKA** - Bow Pro, **LUND** - Jakt & Skytte, **LÅNGÅS** - Sporthörnan, **OSKARSHAMN** - Hans Olssons Vapen, **SJÄLEVAD** - Björns Fiske o Jakt, **STENUNGSUND** - Maurtiz Widforss, **STOCKHOLM** - Fabians, **SUNDSVALL** - Nya Vapenaffären, **TROLLHÄTTAN** - Polaretech, **UMEÅ** - Holmgrens Vapen, **VINSLÖV** - Vapencentrum, **VÄXJÖ** - Östlunds, **ÖREBRO** - P.A. Landbys, **ÖSTERSUND**

PSE proffbågar köper du hos ovan angivna återförsäljare eller direkt från Stiga Vapen AB, Tranås 0140-197 60 Fax 0140-103 11

STIGA VAPEN AB



Domarrutan!

Svar till domarrutan i nr 5.

Sven borde vid ungdomsträningen hemma i klubben lära sina adepter hur man uppträder vid tävling!

Både Sven och patrullchefen borde ha stoppat Kalle innan han hunnit skjuta någon pil. Nu är skadan skedd och det enda patrullchefen har att göra är att tilldela Kalle en varning samt att högsta poängen vid mål 15 stryks.

- Rynka i pannan, känn efter att den blir mer avspänd!
- Vänd upp ögonen som när du sover!
- Rör på käken och känn att också dess muskler slappnar av!
- Roter försiktigt med huvudet, känn att spänningar släpper i nacken!
- Gör detsamma med axlarna!
- Fortsätt att röra försiktigt på armar och händer!
- Slappna av i bröstet och magen!
- Rör litet på musklerna från höften till knäna, fortsätt med benen under knäna och därefter fötterna.

Nu har du gått igenom hela kroppen och på så vis börjat lära Dig känna din kropp bättre. Det tar olika lång tid att lära denna avspänning. Men efter varje pass blir även den mest spände eller osäkre bättre.

Nästa fas handlar om att spänna alla de muskelgrupper som du nyss slappnat av i. Denna övning gör vi i början just för att dels lära mer om vår kropp, dels för att lära skillnaden mellan avspänning och avslappning.

Så här gör du:
— Börja uppifrån och spänn så många muskelgrupper du kan få fatt i! Spänn pannan, bit ihop, spänn nacken, axlar, armar etc. . .

- Behåll spänningen några sekunder!
- Slappna av i hela kroppen!

Efter denna övning börjar du om med ett avslappningspass lika ovan. Den andra gången kan man gå igenom kroppen litet snabbare. När Du kört ned dig själv till en nivå du känner är behaglig börjar symbolträningen. Du ger dig själv sådana symboler som t ex handlar om självförtroendet.

Så här kan det låta:

- Jag skall ha ett bra självförtroende!
- Jag är säker på det jag gör!
- Jag känner trygghet!
- Jag är nöjd med mig själv!

Det gäller att variera orden kring det man vill träna. Grundsymbolen i det här fallet var: Bra Självförtroende!

Efter det att du, via ditt inre samtal positivt jobbat med självförtroendet någon minut, är det dags att "vakna upp".

Så här gör du då:

- Jag har känt att övningen gick bra!

Forts sid 16.

Skall Du sälja Din begagnade båge

eller köpa en begagnad? En annons i Bågskytten kan vara det som ger resultat. Sätt in 50 kr på postgiro 37 90 05-2 och skriv annonstexten på inbetalningsblanketten.

OBS! Endast kontantannonser till det priset.

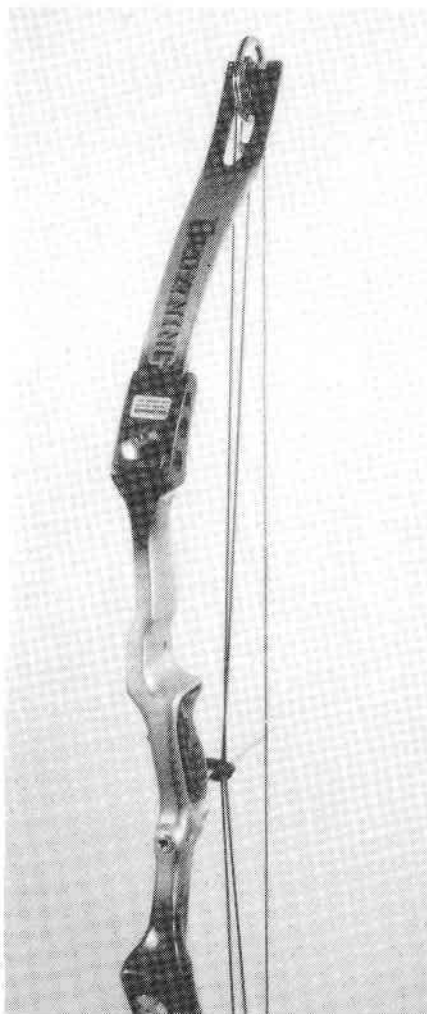

BROWNING

Grattis
Kjell Eriksson
och
Lennart Andersson
m.fl. till fina
framgångar under
våren.

Beställ Brownings nya
bågskytte katalog för 93

BOW PRO

Tel 040-46 50 35

För Svenskt
Bågskytte

CARTER RELEASER

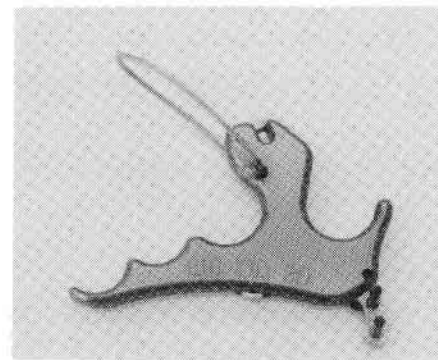

Det bästa releaset
för alla
skyttar oberoende
av handstorlek.

Du ser den användas av alla
svenska elite skyttar och
alla USA:s bästa proffs och det är
ingen tillfällighet.

BOW PRO

Tel 040-46 50 35

För Svenskt
Bågskytte



Jämställd Idrott Seminarium under SM-veckan, Sunne

Tid: 14 juli 10.00—11.20 (onsdag)

Plats: Selma Lagerlöf Hotell (intill tävl.-platsen).

Eva Sternberg, Göteborg

"Kvinnor tar makten under 2000-talet!"

Kaffe

12.00—14.30 Verksamhetskonferens.

Kostnad: 50:—/deltagare. Inkluderar kaffe samt SBF:s nya Jämställdhets T-shirt.

Anmälan om deltagande skall göras till SBF:s kansli tel. 060-57 01 30, helst före 1 juli -93.

Upplysningar: Barbro Lundqvist 0554-720 09.

Forts fr sid 13.

— Jag har en positiv känsla av mentala träningen!

— Jag känner att den ger mig bättre självförtroende!

— Ta några djupa andetag och koncentra dig på *inandningen*!

— Andas in och känn att Du får fräsch luft in och att du blir *Piggare, Starkare och känner hur energi kommer upp i benen. Jag känner mig alltmer vaken och pigg!*

• Till salu •

HOYTH CARBON

68", 30—34 lbs. 2 år gammal. Utan tillbehör.

Tel. 0346-514 06 Tage

— Du kan om du vill räkna till 10 eller 15 under det att du jobbar med uppvaknandet.

På samma vis kan man träna flera av de faktorer som finns upptagna i förra numret av Bågskytten.

För många som t ex har dåligt självförtroende, kan det vara tufft att säga till sig själv att man har bra självförtroende. Det gäller för dig som känner så att plocka fram sådana delar inom dig som handlar om självförtroende i allmänhet. Du kan t ex vara duktig på jobbet, vara en bra mamma, vara bra på att teckna... Läs särskild artikel om självförtroende i Bågskytten nr 6/-92.

All träning skall vara individanpassad. All symbolträning skall ge *dig* som tränar en förbättrad inre känsla. *Du* kan alltså själv välja ut vilka delar och hur *du* skall träna. Det är *Din träning* det handlar om, jämför aldrig *Din mentala träning* med andra.

— Resultatbarometrar —

DCF 18:

| | | |
|-------------------------------------|-----|-------|
| 1. Helena Nilsson, Borås BS | 581 | 24.1 |
| 2. Eva Olsson, BSK Järven | 569 | 7.2 |
| 3. Eva Wiklund, BS Gråstorp | 567 | 26.12 |
| 4. Aina Sköld, Rejmyre BSK | 561 | 17.1 |
| 5. Annelie Grundblad, Älvenäs BK | 558 | 17.1 |
| 6. Britta Eriksson, Karlstads BK | 553 | 8.11 |
| Marie Palm, Angereds BS | 553 | 8.11 |
| 8. Christa Bäckman, Timrå AIF | 552 | 23.1 |
| 9. Susanne Eriksson, Borås BS | 530 | 17.1 |
| 10. Annette Hedén, Karlstads BK | 523 | 8.11 |
| 11. Ingela Viklund, BS Gråstorp | 516 | 26.12 |
| Marie Eriksson, BK Friskyttarna | 516 | 14.3 |
| 13. Charlotte Gunnarsson, Tranås BK | 514 | 7.2 |
| 14. Lena Tingmo, Kristianstads BK | 510 | 10.4 |
| 15. Kristina Hedberg, BK Gripen | 502 | 18.10 |

HCK 18:

| | | |
|-------------------------------------|-----|------|
| 1. Guy Lund, Trollhättans BK | 535 | 21.2 |
| 2. Thomas Dekoj, Mullsjö BK | 531 | 7.2 |
| 3. Stefan Wengander, BS Kungsbacka | 516 | 3.4 |
| 4. Bengt Zetterström, Stuguns BK | 511 | 6.2 |
| 5. Dan Petterson, Växjö AIS | 510 | 7.2 |
| 6. Jan-Erik Karlsson, Valbodalen BK | 505 | 21.2 |
| 7. Sven Johansson, Rejmyre BK | 501 | 14.3 |
| 8. Markus Wremer, Mullsjö BK | 496 | 7.2 |
| 9. Jonas Höglind, Linköpings BK | 496 | 14.3 |
| 10. J-O Gustavsson, Kungälv BK | 491 | 7.2 |

HK 40:

| | | |
|--------------------------------------|-----|-------|
| 1. Morgan Eriksson, BS Gothia | 555 | 7.2 |
| 2. Jean Svensson, Ronneby/Karlskr BS | 529 | 6.3 |
| 3. Stig Bergström, Nyköpings BK | 528 | 14.2 |
| 4. Jan Erik Lundin, Lindome BK | 523 | 18.10 |
| 5. Mats Fransson, Ronneby/Karlskr BS | 512 | 6.3 |
| 6. Nils-Erik Larsson, IF Ulvarna | 506 | 7.3 |
| 7. Göran Holmberg, Skallsjö BG | 499 | 7.3 |
| 8. Leif Dahlgren, Tjörn BK | 498 | 6.3 |
| 9. Kjell Winther, Eksjö BS | 497 | 27.2 |
| 10. Anders Gustavsson, Lindome BK | 493 | 18.10 |
| Mikko Porvari, Västerås BK | 493 | 22.11 |
| 12. Erling Bengtsson, Falkenbergs BK | 492 | 18.10 |
| 13. Alf Johansson, BK Vildkaninen | 491 | 22.11 |
| 14. Per-Olof Larsson, Skallsjö BG | 484 | 7.2 |
| Leif Olsson, Lindome BK | 484 | 21.2 |

HK 16:

| | | |
|--------------------------------------|-----|-------|
| 1. Håkan Lundberg, BS Gråstorp | 524 | 26.12 |
| 2. Erik Jonsson, Rembo IK | 517 | 25.10 |
| 3. Sune Fredriksson, Rembo IK | 513 | 3.4 |
| 4. Daniel Fredriksson, Sätters IF/BK | 505 | 7.3 |
| 5. Jonas Persson, BS Gråstorp | 502 | 18.10 |
| 6. Daniel Ohlén, Kungälv BK | 463 | 7.2 |
| 7. Klas Ramshage, Lindome BK | 432 | 8.11 |
| 8. Jerker Eriksson, Sätters IF | 431 | 6.1 |
| 9. Jonas Hedman, Umeå BK | 425 | 6.3 |
| 10. Kristofer Wengrud, Tämnarens BK | 412 | 22.11 |

AMBO IRIS SIKTNÅL



Suverän, ställbar siktnål för både inomhus och utomhusskytte.

390:—
under juni/juli
(ord. 540:—)

- Ger bättre ljus!
- Flexibel — en siktring räcker.
- Ställ in rätt "bländare" genom att vrida den graderade siktringen! Patentsökt.

BÅGAR & PILAR

Bågskyttespecialisten AB

Triewaldsgränd 3 • 111 29 STOCKHOLM
Telefon: 08-21 91 68 Telefax: 08-99 96 20



COMPOUNDPAKET

| | |
|------------------------|----------------------|
| MERLIN TARGET MASTER-3 | 5595:- |
| MERLIN EXPRESS | 4940:- |
| MERLIN DELTA | 6990:- |
| MERLIN OMEGA | 9590:- |
| PSE EURO FLITE | 6275:- |
| PSE FIRE FLITE | 6275:- |
| HOYT SUPREME | <i>NYHET!</i> 7295:- |
| SAMICK PROGRESS-IV | <i>NYHET!</i> 5095:- |



Detta ingår i paketen:

Sikte Toxonics 1500 Art. 2032 (840:-)
Långstabbe Merlin Art. 2160 (290:-)
Fallhylla Barner Art. 2597 (550:-)
Release Spiga-2 Art. 7585 (550:-)
Scope Merlin Art. 7423 (290:-)
Väska Merlin Art. 7042 (590:-)
Paa Peep Art. 7304 (35:-)
Pris som lösa delar - 3145:-

LABO Import AB

Sweden



054 - 53 31 10



Fria DEBATTEN

Smygvägar eller tillfälligheter?

Vad tråkigt det är att man ständigt ska behöva bevaka sina revir som K-skytt, eller numera, som recurvskytt. För några år sedan var K-stilen på väg att strykas ur fält-VM-programmet och nu har antalet exempel på hur man "smygvägar" försöker (eller av okuskap råkar) favorisera C-klasserna, på recurvklubbarnas bekostnad, blivit väl många.

Med tanke på att FITA styrs av Jim Easton och nationella förbund accepterar att vara "beroende" av återförsäljare, så är det ju kanske inte så konstigt att C-skyttar och återförsäljare pratar om C-klassernas ökning som en "naturlag". Men, när ledare gör det som inte tycks ha en aning om favoriseringen, blir man onekligen beklämd.

Vad spelar det då för roll om alla skulle skjuta C. Jo—ungefär samma roll som alla musiker tvingades spela på elinstrument eller alla målare tvingades byta sina penslar mot kameror eller alla seglare tvingades byta sina segelbåtar mot motorbåtar. Listan på exempel kan göras oändlig — folk vill inte alltid använda de senaste tekniska innovationerna. Jag är övertygad om att det stora PR-värdet i bågskytte är dess historia. Raka enkla bågar har funnits i många tusen år, recurvbågar i några tusen år och compoundbågar i några tiotal år. Att man t ex

valde en klassisk recurvskytt vid OS-invigningen och i Televerkets annonskampanj är naturligtvis ingen tillfällighet!. Dessutom har bågskytte hittills haft en särställning som en komplett sport som samtidigt har kunnat betecknats som *fysisk, mental, teknisk* (trimning) och tom *filosofisk*. Sumpa inte detta särdrag! Sporten lever till stor del tack vare sina klubbedare som jag är övertygad om har andra bevekelsegrunder för sitt intresse än lättköpta träffar, kamouflagfärgad utrustning eller självlysande reklam-mössor. Alltså några exempel på "smygvägar".

Vid SM 90 (det första på Arrowheadron-den) var segerresultaten 580 poäng i HC18 (Lennart L), 554 poäng i HF18 (Göran B) och 509 poäng i HK18 (Anders R). Med utgångspunkt från bl a detta minskades avstånden påtagligt för C, något för F och nästan inte alls för K? Man tävlar ju i olika klasser, tänker säkert någon. Ja, det är ju sant, men FITA:s Arrowheadmärke *har samma poänggränser för samtliga stil-klasser*. Andemeningen är naturligtvis att man, med olika avstånd, anser sig ha skapat ronder med likvärdig svårighetsgrad! Vid fält-SM 92 var det 14 HC18 som klarade gränsen för svart märke (näst bästa), 4 HF18 och ingen HK18. Vid VM i Holland var Anders R (HK&+) 107 poäng ifrån och Morgan L (HC18) 40 poäng ifrån det vita märket (det bästa). *Detta är ju löjligt* — ronderna har naturligtvis inte samma svårighetsgrad. Men, nya skyttar, journalister m fl ska naturligtvis förledas att tro det så att de fokusera intresset på de "duktigaste" som skjuter de högsta poängen.

Diskussionerna om tavelronderna utomhus för C har gått i samma riktning. Först infördes en rond där C sköt på mindre dukar. Poängen blev något mindre än i F-klassen varför rondens snabbt ändrades med motivet att man internationellt sköt på samma dukstorlekar som F och att tavel-linjen skulle se oharmonisk ut med olika

Forts sid 23.



Tillbaka till den ursprungliga Bågen!

BORDER Victorian 72"

Traditionell engelsk långbåge tillverkad av lemonwood och bergslönn. Tear-spåret Björn Power-Glass på dragsidan. Skiktlimmade nockändar av lönn och jakaranda. Utsökt Hantverk! **Pris 4.260:—**

Engelsk långbåge Albion 72"

Denna båge är tillverkad av laminerad hickory med bågtoppar i horn. **Pris 2.065:—**
En mycket prisvärd båge!

BORDER "Flatbow" 68"

En modern långbåge av "Howard Hill" typ, försedd med siktfönster. Mittsektion av valnöt och kärnlaminat av bergslönn. **Pris 3.525:—**

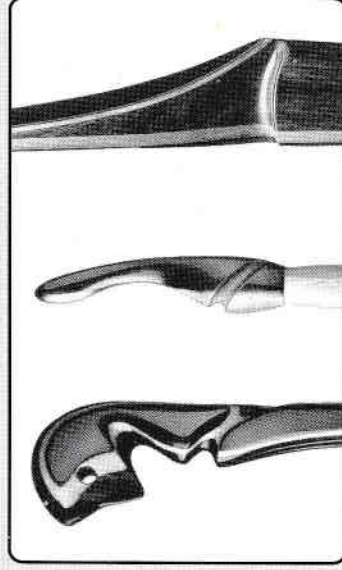

BÅGAR & PILAR

Bågskytte-specialisten AB

Triewaldsgränd 3 • 111 29 STOCKHOLM
Telefon: 08-21 91 68 Telefax: 08-99 96 20

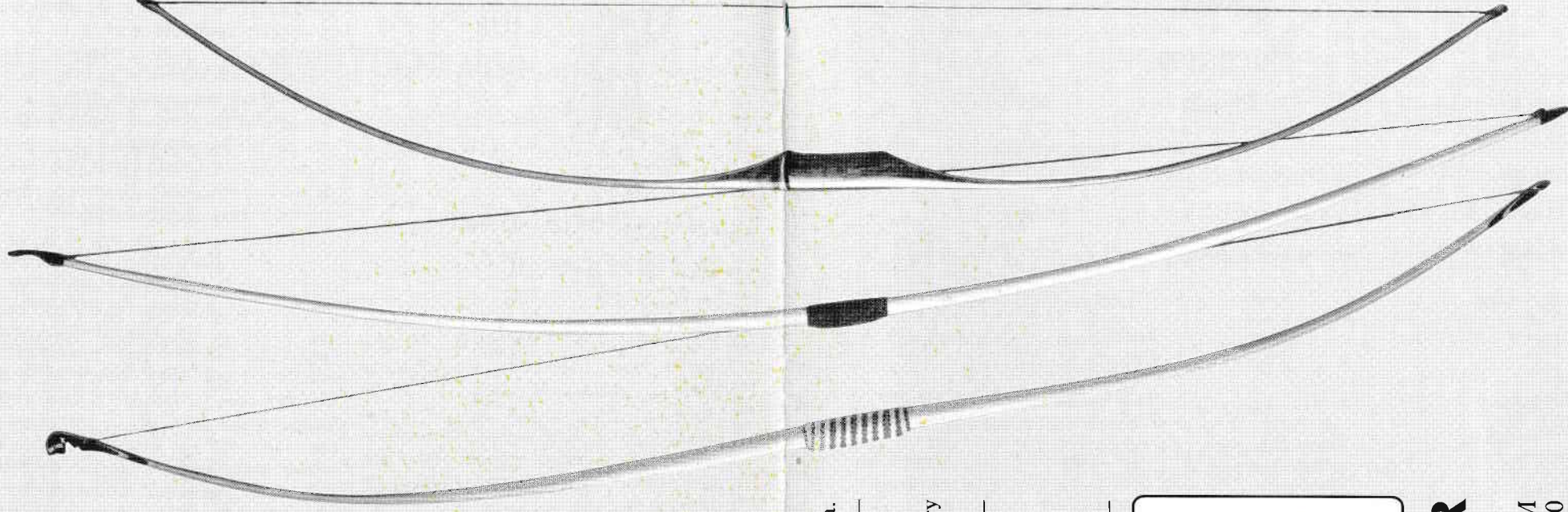



Domarkurs 1993

- Kursorter och datum:** Scandic Hotel, Luleå 25-26 september 1993
- Kurstid:** Kursen startar lördag 10.00 och avslutas söndag 16.00
- Kursavgift:** 1000.- vilket inkluderar kost, logi i dubbelrum och litteratur.
Kursavgiften insätts på SBF:s postgiro 19 29 62-9 samtidigt med anmälan.
- Kursmål:** Kursen vänder sig till funktionärer vid nationella tävlingar, föreningarnas tränare/instruktörer samt övriga med intresse av tävlingsbestämmelserna och dess efterlevnad. Målsättningen med kursprogrammet är att skapa förutsättningar för att funktionärerna vid alla tävlingar som arrangeras 1994 skall vara utbildade domare, samt att tränare/instruktörer i föreningarna skall ge skyttarna en grundutbildning i gällande tävlingsbestämmelser. Efter genomgången kurs förordnas deltagarna som Nationell Domare för en period av två år.
- Kursledning:** Henry Jonson, Tage Stääv.
- Deltagarantal:** Kursen är planerad för ca 20 personer.
- Anmälan:** Skriftlig anmälan senast 30 augusti 1993 till Henry Jonson, Ringvägen 12 5tr, 196 30 Kungsängen. Anmälan är bindande och skall innehålla namn, adress, telefon och födelsedata.
- Upplysningar:** 08-581 739 59 eller 0152-131 34.

VÄLKOMNA

SVENSKA BÅGSKYTTEFÖRBUNDET

tavelstorlekar? Med en liten inertia (som nu gäller) ökade poängen snabbt till samma nivå som för F. Om nästa steg blir att stryka inertian med motivet att tavlan har ett ologiskt utseende — vilket den ju har — så skulle i alla fall inte jag bli särskilt förvånad. Ronden var bra från början!

Enligt SBF:s regler ska C13 skjuta på samma dukstorlek inomhus som F13 och K13. Varför undrar man onekligen? När man i F18 och C18 skjuter på olika dukstorlekar

som har visat sig ge ungefär lika höga poäng bland eliten. Dukstorlekarna är med andra ord ganska lämpligt valda och skulle naturligtvis också vara det i 13-klassen. Vid Skånes BF:s årsmöte fattades följande beslut ang skåneserien inomhus: C skjuter på 30 duk, F på 40 duk och K på 60 duk(gäller samtliga 13-klasser och äldre) — äntligen ett logiskt och rättvist beslut som också borde gälla nationellt.

Det senaste om .10-klassen har upprört

Regionala konferenser 1993

De regionala konferenserna är ett led i att uppfylla en av målsättningarna i SBF:s verksamhetsplan, nämligen den att SBF-styrelsen under en period av tre år skall besöka samtliga distrikt. För att i någon mån uppfylla denna målsättning växlar vi konferensorter år från år. Med hänsyn till att samtliga konferenser bör ha ett likförmigt innehåll och att årets konferenser ersätter ordförandekonferensen har vi sett oss nödsakade att genomföra konferenserna mellan FITA-mötet i september och SBF-mötet i november.

Konferenskalender 1993

| månad | dag | ort | |
|---------|-----|-------------|---------------|
| oktober | 02 | Sundsvall | Scandic Hotel |
| | 03 | Skellefteå | Scandic Hotel |
| | 09 | Helsingborg | Scandic Hotel |
| | 10 | Jönköping | Scandic Hotel |
| | 16 | Falun | Scandic Hotel |
| | 17 | Nyköping | Scandic Hotel |

De regionala konferenserna omfattar en dag med start 09.00 och avslutning 15.30.

Konferenserna är öppna för alla men riktar sig i första hand till de som har styrelseuppdrag i SDF:en.

Konferensprogram: Rapport från FITA-kongressen 1993
Förmiddagskaffe
Motioner och propositioner till SBF:s årsmöte
Lunch
SBF:s verksamhetsplan
Eftermiddagskaffe

Konferensavgift: 100 kr per person insätts på postgiro 19 29 62-9 senast 10 september 1993

Anmälan: Anmälan, distrikts- eller klubbvis senast den 10 september och helst skriftligen till Henry Jonson, Ringvägen 12 5tr, 196 30 KUNGSÄNGEN eller per telefon 08 - 581 739 59

Med hänsyn till rådande kärva ekonomiska läge har vi sett oss nödsakade att ta ut en mindre konferensavgift för att täcka en del av kostnaderna för förtäringen, men vi hoppas att detta inte skall vara ett hinder för er att besöka konferensen.

Välkomna till en givande diskussion om bågskyttets framtid i Sverige!

Svenska Bågskytteförbundet

många unga K-skyttar. Beslutet att "åldersklass 10 sammanförs till en klass oberoende av kön och skjutstil" kan ju rimligen bara gälla de 10-klasser som tidigare fanns. *HC10 och DC10 har aldrig funnits och kan ju därför inte ingå i en sammanförd klass.* Enligt SBF ska beslutet tolkas så att vilken båge som helst får användas? Denna makalösa favorisering av C döljs i något trams att man inte ska räkna poäng på vanligt sätt? Tror SBF att det går att lura 10-klassare att det inte gäller att träffa så bra som möjligt? Beslutet får ju bara konsekvensen att unga omogna skyttar, med ett kort tävlingsperspektiv, vill ha en *compound* — *förstås!* De mer mogna skyttarna som förstår att det inte är rimligt att skjuta med samma precision i K/F som i C väljer förmodligen att tävla i 13-klassen — med *ännu större tävlingsstress*

som resultat — eller *att helt avstå!* Ett säkert sätt att sabba självförtroende för en ny K10 måste vara att sätta honom/henne på samma tavla som en C10. Ett annat argument mot att yngre över huvud taget ska få skjuta c är *säkerheten!* Antalet exempel på vuxna C-skyttar som "råkat" knäppa av releasern är många! Tar SBF på sig något ansvar vid en ev olycka? Om syftet verkligen är minska tävlingsstressen för de yngsta ska 10-klassen utgå och en minimiålder införas i 13-klasserna samtidigt som klubbarna uppmanas att ordna mer "skojskjutning" för de yngsta. Som bekant tar yngre efter äldre och tävlar äldre på allvar så. . .

Alla pratar om att vi har för många klasser och så röstar man in *klassisk compound?* C-bågens ålder och funktion medför ju att stilen minst av allt kan kallas klassisk. Vem

AMBO SCHOCK-EX

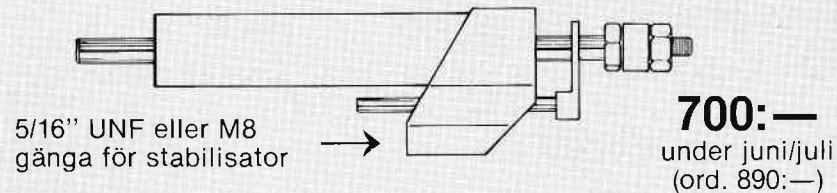

- Hydraulisk stötdämpare med unika egenskaper.
- Sparar "stabben" — och skyttens muskler!
- Marknadens effektivaste rekylämpare! Patentsökt.

BÅGAR & PILAR

Bågskyttespecialisten AB

Triewaldsgränd 3 • 111 29 STOCKHOLM
Telefon: 08-21 91 68 Telefax: 08-99 96 20



ville ha den klassen 4 I början hade klassen nästan inga deltagare? Att det nu finns några tror jag dels beror på att det finns återförsäljare som "glömmar" att informera om klassens låga status och att riktig jakt inte är tillåtet dels att hägrande lättköpta SM-medaljer kan locka skyttar till vilken som omotiverad klass som helst. Långbåge Unlimited vore kanske något! Att sedan CK får skjuta på K-avstånd är ju bara en ytterligare bekräftelse på favorisering.

Jakt-SM verkar vara den populäraste bågskyttehandelsen i Sverige. Frågan är då vad som skiljer jakt-SM från andra jaktävlingar (för majoriteten av deltagare som vet att de inte får någon medalj) — jo stort deltagarantal och *många mål*. Nya klasser har medfört långa prisutdelningar som i sin tur har medfört ett förslag att *minska antalet mål*. Påståendet att skyttarna vid jakt-SM i Eskilstuna ville ha en minskad omfattning är ju inte sant. Ett tips! Varför inte låta deltagarna rösta på vanligt sätt!

Om bågskyttesporten ska växa på en stabil grund tror jag att det är viktigt att alla seriösa skyttar (K, F och C), ledare och återförsäljare hjälper till att stävja dumheter som här redovisats så att vi åtminstone får ett regelsystem som svarar mot C-bågarnas prestanda. Risken är annas att presumtiva skyttar med historiska motiv eller personer som söker en mer komplett sport avstår och att personer som nappat på C-skyttet som en "modegrej" hoppar vidare till nästa "modegrej" vid minsta nedgång. FITA tog med C för att neutralisera IFAA — passar man sig inte kan resultatet bli en ny konkurrerande organisation som bygger på långbåge- och rekurvsytte.

Till sist något helt annat. Diskussionerna om hur jaktronden bör utformas är livlig. Här kommer ytterligare ett förslag med inbyggd flexibilitet. Tryck upp minst 6 ringar på alla figurerna som är 112,5%, 100%, 87,5%, 75%, 62,5% och 50% av nuvarande diameter (kanske i olika färger). På t ex en björn ger detta diametrarna 33,8 cm, 30 cm,

Noterat landet runt

Finspångs Bågskytteklubb har genomfört sitt årsmöte med ett stort deltagarantal. Den här gången höll man till i Grosvadsskolans serveringslokal.

Beträffande val av styrelse var det två st som avgick. Det var Jan Ericson och Einar Karlsson. Nya blev Kjell-Åke Carlsson som ungdomsledare och Lotta Bengtsson som vice ordförande. I övrigt blev det omval på Erik Karlsson som ordförande, Bo Andersson sekreterare och Inger Pettersson kassör. Olle Ericson kvarstår som materialförvaltare.

Revisorer blev Per-Axel Eriksson och Anders Pettersson.

Året som gått har framför allt präglats av att klubben har haft en god rekrytering av medlemmar. 28 st har gått in i klubben och medlemsantalet är nu 81.

Efter mötesförhandlingarna utdelades en rad erövrade mästerskapstecken, erövrade bågskyttemärken.

Bo Andersson

26,8 cm, 22,5 cm, 18,8 cm och 15 cm och på t ex en fsan 8,4 cm, 7,5 cm, 6,6 cm, 5,6 cm, 4,7 cm, 3,8 cm. Maxavstånden ändras till 55 m, 45 m, 30 m och 15 m för alla 16-klasser och äldre. Från början väljer man förslagvil 112,5%-ringen för DK, 100%-ringen för DF, DCK och HK, 87,5%-ringen för HF och HCK, 75%-ringen för DC och 62,5%-ringen för Hc. Om någon klass får omotiverat höga poäng t ex högre poäng för alla medaljörerna i ett SM än vad segaren har i den näst bästa klassen för samma kön så skärps kraven med en ring till kommande tävlingar. Tanken är att det blir lättare att lägga bana och att man över en natt kan skärpa kraven för en klass så att segerresultaten får samma nivå i alla klasserna. En annan stor fördel är att man vid mindre tävlingar kan ha begränsat antal klasser och blandade lag.

Lars-Göran Swensson

Ett nytt sikte från CarboFast
Mycket välgjort - hög finish!

1290,-

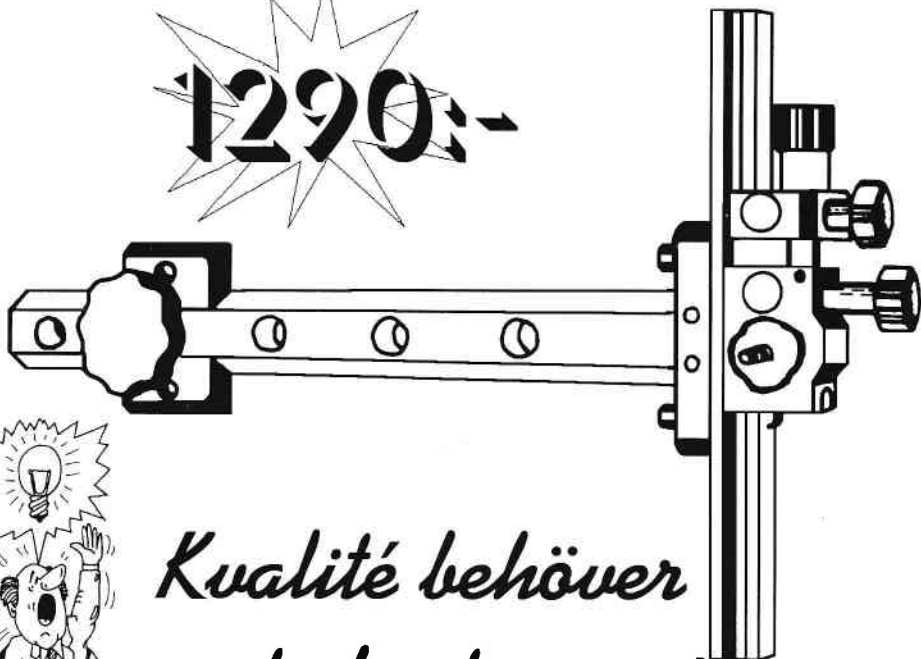

*Kvalité behöver
inte kosta mer!*

LABO Import AB
Sweden



054 - 53 31 10



— Resultatbarometrar —

HCF 16:

| | | |
|-------------------------------------|-----|-------|
| 1. Marco Petralia, Valbodolens BK | 573 | 29.11 |
| 2. Björn Andersson, BSK Sturarna | 563 | 27.2 |
| 3. Christian Ehn, BSK Järven | 555 | 7.3 |
| 4. Mattias Boström, Karlstads BK | 552 | 22.11 |
| 5. Tomas Arctadius, BSK Sturarna | 549 | 6.3 |
| 6. Anders Carlsson, Skogens IF | 540 | 6.2 |
| 7. Dan Nilsson, Linköpings BK | 532 | 17.1 |
| 8. Fredrik Allebjörk, Södertälje BF | 516 | 6.2 |
| 9. Daniel Skånhed, Trelleborgs BK | 513 | 14.3 |
| 10. Henrik Fransson, Kalmars BS | 512 | 7.2 |

HCF 13:

| | | |
|-------------------------------------|-----|------|
| 1. Henrik Johansson, Tranås BK | 593 | 7.3 |
| 2. Henrik Björklund, Vetlanda BK | 590 | 7.3 |
| 3. Mikael Sundström, Tumba BK | 587 | 7.3 |
| 4. Mikael Käck, BK Dalpilen | 586 | 7.3 |
| 5. Henrik Fransson, Kalmars BS | 584 | 17.1 |
| 6. Mikael Käck, BK Dalpilen | 578 | 3.4 |
| 7. Jonas Karlsson, Karlstads BK | 575 | 6.1 |
| Per-Erik Andersson, BK Dalpilen | 575 | 14.3 |
| 9. Fredrik Klhlander, Södertälje BF | 572 | 3.4 |
| 10. Tommy Snell, Stallarholmens BK | 571 | 7.3 |

HCK 13:

| | | |
|----------------------------------|-----|------|
| 1. Anders Gustavsson, Mullsjö BK | 528 | 24.1 |
| 2. Martin Roos, Mullsjö BK | 484 | 24.1 |
| 3. Daniel Breski, Lindome BK | 421 | 6.3 |
| 4. Fredrik Rosengren, Mullsjö BK | 416 | 30.1 |
| 5. Johan Ullander, Stuguns BK | 299 | 6.3 |

HK 18:

| | | |
|--|-----|-------|
| 1. Mattias Fallgren, Lindome BK | 560 | 7.2 |
| 2. Arne Blenroth, Lindome BK | 546 | 8.11 |
| 3. Leif Danielsson, Eskilstuna BS | 541 | 3.4 |
| 4. Guy Lund, Trollhättans BK | 540 | 18.10 |
| 5. Micke Storränk, IF Ulvarna | 539 | 6.3 |
| 6. Jonas Skogbergs, Sätters IF/BK | 538 | 14.2 |
| 7. Morgan Eriksson, BS Gothia | 535 | 18.10 |
| 8. Jan-Erik Lundin, Lindome BK | 534 | 24.1 |
| Jean Svensson, Ronneby/Karls BS | 534 | 3.4 |
| 10. Sven Andersson, Lindome BK | 533 | 21.2 |
| 11. Anders Rosenberg, Lindome BK | 529 | 7.3 |
| Erik Hjort, Sätters IF/BK | 529 | 22.11 |
| 13. Tony Odelstrand, Kungsängens BK | 528 | 6.3 |
| 14. Erik Jonsson, Rembo IK | 521 | 6.3 |
| 15. Peter Gabrielsson, Stallarholmens BK | 520 | 3.4 |
| 16. Arne Gunnarsson, Kungsängens BK | 518 | 17.1 |
| 17. Kent Pettersson, Eskilstuna BS | 514 | 28.2 |
| 18. Tomas Adabugday, Angereds BS | 513 | 6.3 |
| Per Edling, Kungsängens BK | 513 | 28.2 |
| 20. Per Norrbom, Stallarholmens BK | 508 | 7.2 |
| Bobby Larsson, Stallarholmens BK | 508 | 3.4 |
| 22. Robin Eriksson, BS Gothia | 507 | 6.3 |
| Stefan Eriksson, Rembo IK | 507 | 14.3 |
| Per Sunestedt, BK Tellus | 507 | 3.4 |
| 25. Håkan Lundberg, BS Gråstorp | 506 | 7.3 |

HK 50:

| | | |
|---------------------------------|-----|------|
| 1. Stig Bergström, Nyköpings BK | 524 | 7.3 |
| 2. Jan-Erik Lundin, Lindome BK | 515 | 6.3 |
| 3. Bernd Holmlund, IF Ulvarna | 478 | 7.2 |
| 4. Sven Axelsson, Borås BS | 477 | 28.2 |
| 5. Nils Gustavsson, BK Tellus | 472 | 3.4 |

DK 16:

| | | |
|---|-----|-------|
| 1. Pernilla Stenberg, Stallarholmens BK | 430 | 6.3 |
| 2. Ieva Cisparsons, BK Fjädern | 413 | 25.10 |
| 3. Malin Karlsson, BK Fjädern | 381 | 6.2 |
| 4. Anna Torstensson, BK Fjädern | 379 | 6.2 |
| 5. Annette Revenhäll, Falkenbergs BK | 369 | 22.12 |

HK 13:

| | | |
|-----------------------------------|-----|-------|
| 1. Marcel Polan, Angereds BS | 561 | 8.11 |
| 2. Daniel Fridenäs, IF Ulvarna | 551 | 6.3 |
| Andreas Petterson, Angereds BS | 551 | 3.4 |
| 4. Daniel Hedberg, BK Dalpilen | 550 | 7.3 |
| 5. Markus Ottosson, Västerviks BK | 546 | 30.1 |
| 6. Greger Hultkvist, BS Gråstorp | 541 | 7.3 |
| 7. Martin Ottosson, Västerviks BK | 533 | 7.3 |
| 8. Magnus Tjäder, BK Dalpilen | 529 | 22.11 |
| 9. Kristian Svensson, Amåls BK | 528 | 7.3 |
| 10. Benny Tenggren, BK Dalpilen | 524 | 9.1 |
| 11. Fredrik Lidzén, Mullsjö BK | 523 | 30.1 |
| 12. Tony Lindeberg, Vetlanda BK | 516 | 7.3 |
| 13. Peter Oskarsson, Tjörns BK | 515 | 7.3 |
| 14. Jonas Lindroth, BS Gothia | 514 | 18.10 |
| 15. Erik Töyrå, Korsnäs IF/BK | 513 | 14.3 |

DK 13:

| | | |
|-------------------------------------|-----|-------|
| 1. Lisa Zetterman, BS Gråstorp | 539 | 3.4 |
| 2. Elin Andersson, Sätters IF/BK | 527 | 6.3 |
| 3. Jessica Thoresson, Tranås BK | 503 | 6.3 |
| 4. Malin Karlsson, BK Fjädern | 498 | 29.11 |
| 5. Linda Edman, Västerviks BK | 492 | 7.3 |
| 6. Sofia Berntsson, BS Gråstorp | 490 | 28.2 |
| 7. Anette Hager, Lindome BK | 477 | 6.3 |
| 8. Emilia Abelson, BS Gråstorp | 473 | 6.3 |
| 9. Linda Johansson, Mjölby BS | 472 | 17.1 |
| Jenni Sterner, BS Gråstorp | 472 | 3.4 |
| 11. Helena Nilsson, Lindome BK | 465 | 7.3 |
| Annica Andersson, Borås BS | 465 | 8.11 |
| 13. Louise Arvidsson, BS Gothia | 460 | 7.2 |
| 14. Lina Björklund, BK Sijlanspilen | 459 | 14.3 |
| 15. Martina Bogdanov, BK Tellus | 458 | 29.11 |

DK 18:

| | | |
|--|-----|------|
| 1. Marie Palm, Angereds BS | 512 | 21.2 |
| 2. Åsa Jonsson, Växjö AIS | 506 | 17.1 |
| 3. Margareta Palm, Angereds BS | 495 | 7.3 |
| 4. Marianne Johansson, Angereds BS | 493 | 6.1 |
| 5. Katarina Elfström, BK Pantern | 491 | 14.3 |
| 6. Christina Karlsson, Eskilstuna BS | 480 | 3.4 |
| 7. Catharina Hagberg-Digreus, IF Ulvarna | 479 | 7.2 |
| Elin Andersson, Sätters IF | 479 | 7.3 |
| 9. Berith Skeberg, Vetlanda BK | 478 | 3.4 |
| 10. Eva Nilsson, Korsnäs IF/BK | 463 | 3.4 |

HK 60:

| | | |
|--------------------------------|-----|-----|
| 1. Kjell Johansson, Kungälv BK | 503 | 7.2 |
| 2. Bengt Johansson, BS Gothia | 483 | 7.3 |
| 3. Bernd Holmlund, IF Ulvarna | 480 | 6.3 |
| 4. Tage Stener, Falkenbergs BK | 473 | 7.3 |
| 5. Tage Ståäv, BK Tellus | 446 | 7.3 |

DF 40:

| | | |
|------------------------------------|-----|-------|
| 1. Mari-L Lennartzon, Hammarö BSK | 541 | 25.10 |
| 2. Elisabeth Båsk, IF Karlsvik | 540 | 24.10 |
| 3. Annika Kornerud, Kungsängens BK | 520 | 17.1 |
| 4. Gunnel Lindgren, Borås BS | 514 | 28.2 |
| 5. Siv Thulin, Lindome BK | 513 | 6.3 |

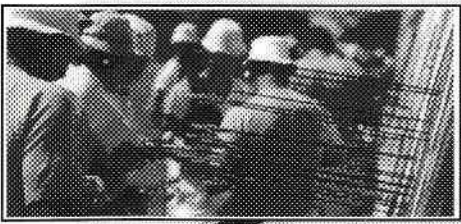

Nya världsrekord och OS medaljer med BEMAN DIVA "S"-pilar i Barcelona.

FITA 70 m 338 p. FITA 50 m 338 p.

FITA 70+60+50+30 1375 p.

OS-Guld damer, Cho Yaun Jeong, Korea

OS-Silver dam och herr, Korea

OS-lag: damer- Guld (Korea), brons (Eun)

Herrar- Silver (Fin)



proffspilar för recurve och compoundskyttar

DIVA "S"

Den ledande kolfiberpilen med extrem rakhet och tillverkad med ytterst snäva toleranser som ger imponerande precision och stabilitet.

Lösa skaft i 10 olika spine: 15, 16, 17, 18, 19, 20, 21, 22 Nyhet-92! 23 och 24 spine

Övriga kolfiberpilar i BEMAN sortimentet:

BEMAN The Standard

Färdig pil i fullängd med nock, fenor, lös spets inkl. lim.

En tränings och tävlingspil i kvalitet strax under DIVA "S".

7 spinevarianter: 15/25, 25/35, 40/50, 45/55, 50/60, 55/65, 60/70.

BEMAN Club

Helt färdig pil i tre varianter. Extra Light 27".

Light 29", Strong 31". Ekonomiska och slitstarka pilar för nybörjare och klubbar.



Bildsvep med OS-mästare

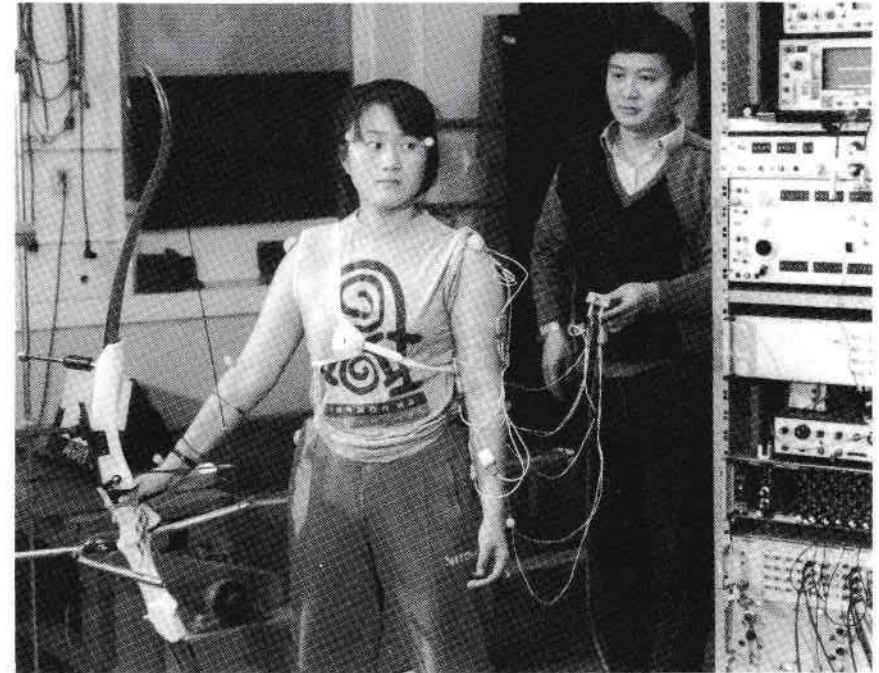

I samband med 1992 års Idrottsmässa i Jönköping gästades SBF av samma års Olympiska mästarinna, koreanskan Youn-Jeong Cho. Hon deltog därvid vid olika tester på Karolinska institutets Biomekaniska laboratorium och senare också vid tränar-konferensen i Jönköping och vid en uppvisning där.

Leif Janson har fångat henne i olika situationer.

Bilden överst på Karolinska institutet där tester genomfördes bl. a. av en kinesisk gästforskare.

Bilden vid sidan härom är fångad i Jönköping under tränar-konferensen och Youn-Jeong Cho studeras bl. a. av Sune Appelqvist, Skogen och Tommy Karlsson, Mullsjö, från nära håll.

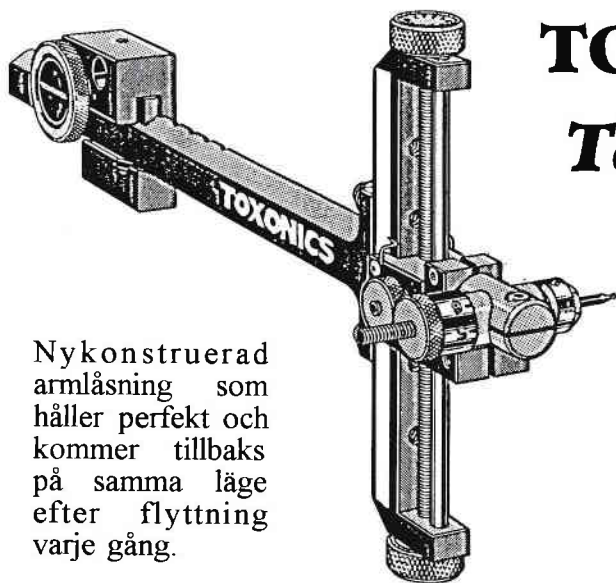

TOXONICS Terminator

Nykonstruerad armlåsning som håller perfekt och kommer tillbaka på samma läge efter flyttning varje gång.

Helt nykonstruerat sikte från Toxonics, efter nya ideer.

Stabilt, lättjusterat och precis avståndsjustering med bestämda klick.

Inställbart i alla led Du behöver inte böja scope-axeln eller ha lös bubbla på Ditt scope.

DE NYA SCOPEN

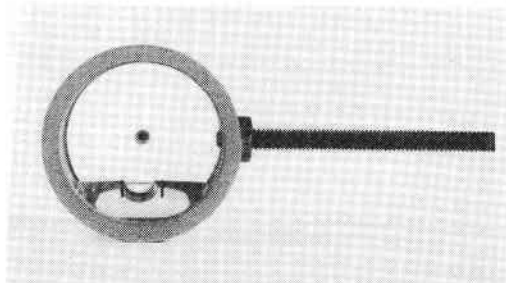

**Kirke Ethridge
120 Gold.**

Absolut reflexfritt. Mycket stort ljusinsläpp.

Super Scope.

Det absolut ljusaste scopet.

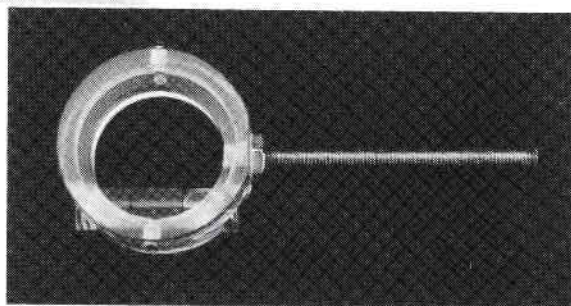

BOW PRO

Tel 040-46 50 35

§ och regler

Klädsel

Tävlingsbestämmelserna 11.2 behandlar klädsel i samband med vårt tävlande. Det är normalt att idrottsföreningar i sitt tävlande använder enhetlig klädsel. Inom SBF är vi något liberalare, så vad som gäller för oss är att vid alla bågskytte-tävlingar skall deltagarna bära sin förenings skjuttroja eller en vit tröja med föreningens eller distriktets emblem. Detta gäller även vid ogynnsam väderlek, med tillägget att skyddskläderna får bäras utanpå skjuttrojan. Enligt kapitel 17 får föreningen ha obegränsat antal reklamärken på sina skjuttrojor. Skytt får om föreningen ger sitt medgivande även ha reklamärken från egen sponsor. Detta gäller endast föreningens skjuttroja, den vita skjuttrojan skall vara fri från reklam och varumärken.

Skytt som inte bär skjuttroja enligt ovan bör uteslutas ur tävlingen.

Många föreningar har gått längre än vad tävlingsbestämmelserna säger och skaffat sig enhetliga dresser vilket bör ge en god klubbkänsla. Tyvärr har vi en brokig flora av benkläder inom vår sport.

Provdra båge

Spänna (provdra) sin båge, med eller utan pil, får inte ske på annan plats än skjutlinjen och då i riktning mot tavlorna sedan skytten förvisat sig om att fältet är fritt (11.3.6). Provkott får endast ske på av arrangören anvisad plats och under kontroll av skjutledare. Provdra din båge på annan plats eller tid som arrangören meddelat och därvid råkar avlossa en pil skall varning utdelas och din högsta poäng i nästföljande serie dras från ditt resultat. Denna regel gäller samtliga tävlingsformer.

På uppdrag av
UPPLANDS BÅGSKYTTEFÖRBUND
inbjuder Sigtuna Bågskytteklubb till
DM UTOMHUS
den 5 juni 1993.

Separat inbjudan till berörda föreningar.

På uppdrag av
VÄSTERBOTTENS BÅGSKYTTEFÖRBUND
inbjuder Umeå BK till
DM I TAVLA

lördagen den 5 juni 1993.

Separat inbjudan till berörda föreningar.

På uppdrag av
STOCKHOLMS BÅGSKYTTEFÖRBUND
inbjuder Tyresö Bågskytte till
DM UTOMHUS

lördagen den 5 juni 1993.

Separat inbjudan till berörda klubbar.

BK NIMROD
inbjuder till
KAPTENSPILEN samt
DM TAVLA

sönd. den 20/6 -93 kl. 10.00.

Tävl.plats: Kaptenspilen, Malmberget.

Tävl.form: Olympiskt bågskytte, Mini-rond och knatterond. (EJ DM).

Klasser: Enligt SBF:s bestämmelser.

Startavg.: Sen. och äldre 70:—, Jun. 45:—, övriga 35:—, Lag 50:—.

Anmälan: Senast 16/6 till Paul 0970-138 98.

VÄLKOMNA!

BK Nimrod

SÄTERS IF:s BÅGSKYTTEKLUBB

inbjuder till

Sätterrundan

söndagen den 25 juli 1993 kl. 10.00.

Tävlingsform: 15 jakt och 12 fält.

Klasser: Klasser samtliga enligt SBF:s bestämmelser.

Tävlingsplats: Klubbens bana i Djupdalarna, skyltat från riksväg 70 1 km söder om Säter.

Anmälningsavgift: Klass 18 och äldre 70:—, övriga 40:—. Kan insättas på postgiro 20 10 97-3.

Anmälan: Senast måndagen 19 juli till Bengt Hjort tel. 0225-518 47 eller Erik Hjort tel. 0225-518 52.

Trestjärnig campingplats: Sätters camping tel. 0225-509 45.

Servering: Varm korv, läsk, kaffe, m. m.

VÄLKOMNA!

BODENS BKP

inbjuder till

BODENTRÄFFEN

lördagen den 10 juli kl. 11.00.

Plats: Bågskyttebanan vid Gruvberget.

Tävlingsform: FITA mini och knatterond.

Klasser: Samtliga enl. SBF.

Uppvärmningsskjutning: 2 x 4 min.

Startavgift: Sen. och äldre 60, Jun. och knattar 40. Arrangören kommer att slå ihop små klasser.

Anmälan: Senast den 6/7 till Patrick 0921-301 55, Ulf 0921-658 47.

VÄLKOMNA!

STALLARHOLMENS BK

inbjuder till

VIKINGAPILEN

söndag 27 juni kl. 10.00.

Plats: Stallarholmens bågskyttebana.

Tävlingsform: 1/2 FITA 6 pilserier långhåll.

Uppvärmningsskjutning: 2 x 4 min.

Klasser: Alla enl. SBF.

Startavgift: 16—60 + lag 80:—, 10—13 + motion 50:—.

Anmälan: Grundblad 0152-405 19.

Enklare servering.

VÄLKOMMEN TILL SVERIGES
SNABBASTE HALV-FITA!

Stallarholmens Bågskytteklubb

Ångeträffen

Stjärntävling

Lördagen den 3 juli kl. 09.30

Uppvärmningsskjutning: 09.00—09.15

Tävlingsplats: Ånge Idrottsplats

Tävlingsform: Olympiskt Bågskytte

Klasser: Samtliga enl. SBF

Startavgift: Seniorer o Äldre 90:—, Jun, Knattar och Motion 50:—, Lag 70:—

Anmälan: senast 28/6 till Ola Haraldsson 0690-120 28
Åke Åsén 0690-402 38

Eller skriftligen BSK Ånge Fack 152, 841 00 Ånge.

Ångejakten

Lördagen 24/7 Söndagen 25/7

Lördag: 1 x 30 Jakt. Starttid 10.00

Söndag: 1 x 15 jakt + 1 x 12 Fält. Starttid 09.00

Plats: Lombäcken. Vägvisning från E14 (F.d. E75)

Klasser: Enl. SBF

Prisutdelning endast efter söndagens tävling

Startavgifter: Seniorer o Äldre 150:—, Jun, Knattar, Motion och Lag 75:—

Anmälan: senast 19/7 till Marie Malmberg 0690-230 96
Åke Åsén 0690-402 38

Skriftligen BSK Ånge Fack 152, 841 00 Ånge

Lördagkväll har vi grillkväll med lamm + mycket annat.

Husvagnsuppställning. Anmälan grillfest samtidigt med tävlingsanmälan.

DM Jakt o Fält Medelpad

Söndagen 25/7 kl. 09.00

Separat inbjudan till berörda klubbar

Välkomna!

ÄNDRAD TÄVLINGSDAG!

Skellefteå BK/F 2 x 14 hunter

Lördagen den 12 juni -93 kl. 14.00
emedan Skellefteå BK på söndagen har
en tavelsskyttetävling!

På uppdrag av

BLEKINGE BF

arrangerar Ronneby BF

DM i tavelsskytte

den 5 juni 1993.

Separat kallelse till berörda föreningar.

STOCKA BÅGSKYTTEKLUBB

inbjuder till

VIKARPILEN

Stjärntävling

lördagen den 31 Juli

Start: Kl. 10.00.

Tävlingsplats: Stocka IP

Tävlingsform: Hel fitarond, Minirond, knatterond. (Även compound)

Anmälningsavgift: Seniorer och äldre 80:— övriga 40:—, lag 50:—

Anmälan senast: MÅNDAGEN den 26 juli

Anmälan till: Nils Jonsson 0650-410 35

Servering: Korv läsk och godis m m

Uppvärmningsskjutning: mellan 9.30—9.55 på längsta avståndet.

Välkomna!
STOCKA BSK

Bland de som deltar på båda tävlingarna kommer två extrapriser att lottas ut.

TIMRÅ AIF

inbjuder till

TIMRÅTRÄFFEN

Stjärntävling

Söndagen den 1 aug 1993.

Start: Söndagen den 1 aug kl. 10.00.

Tävlingsplats: Timrå AIF bana vid Idrottsplatsen, Timrå

Tävlingsform: Olympiskt Bågskytte (Hel fitarond), Minirond, Knatterond (Även Compound)

Anmälningsavgift: Sen och äldre 80:—, övriga 40:—, lag 50:—

Uppvärmningsskjutning: Mellan kl. 09.30 till 9.55 på längsta avståndet

Anmälan: Timrå AIF tel: 060-57 68 22

Anmälan senast: MÅNDAGEN 26 juli

Upplysningar: Tel 060-57 68 22, Birgitta. . .

Servering: Korv, Kaffe, Läsk, Godis m m

Välkomna!

TIMRÅ AIF

På uppdrag av Svenska Bågskytteförbundet
inbjuder vi till

Svenska Mästerskapen och Swedish Open i Jaktbågskytte

Lördagen den 18 september och söndagen den 19 september 1993

Tävlingsplats: Nääs i Lerums kommun.

Vägvisning: Vid E20 ca 1 mil norr om Lerum.

Tävlingsform: 2 x 40 mål jakt.

Tävlingsklasser: Samtliga klasser enligt SBF f.o.m. åldersgrupp 18. SM omfattar såväl individuellt som lag. Swedish Open är endast individuellt.

Starttider: Den 18 september sker invigning 08:30 direkt följd av start. Den 19 september sker start 08:00

Materialkontroll: Fredagen den 17 september 19:00 - 21:00
Lördagen den 18 september 07:00 - 08:30

Anmälningsavgift: Individuellt 200:- samt lag 100:-.
Anmälningsavgifter ska insättas på postgiro 37 81 17 - 6, Skallsjö BG och märkas med klubb och "Jakt-SM 1993". Avgifterna ska vara oss tillhanda före anmälningstidens utgång.

Anmälan: Ska vara oss tillhanda senast fredagen den 13 augusti 1993 under adressen Erik Broberg, Tors Väg 8, 448 32 FLODA.

Efteranmälan: I mån av plats accepteras efteranmälningar mot 50% förhöjd startavgift.

Servering: Vid startplatsen och på banorna.

Camping: Vid tävlingsplatsen. Obs! EI finns ej tillgängligt.

Logi: Good Morning Hotels i Lerum, tel 0302 - 17 000.

Upplysningar: Erik Broberg, 0302 - 352 25.
Bertil Ekstrand, 0302 - 404 84.

Hjärtligt välkomna till årets Jakt-SM i Nääs vackra natur!

Skallsjö BG



KARLSHAMNS BÅGSKYTTEKLUBB

inbjuder härmed till

Karlshamnsträffen

lördagen den 3 juli 1993.

Nationell taveltävling, s k stjärntävling.

Tävlingsplats: Asarums Idrottsplats, Asarum.

Omfattning: 900-ronden. Yngre juniorer skjuter minioronden. Knattar — knatteronden.

Klasser: Samtliga enligt SBF:s bestämmelser.

Start: Uppvärmning 2 x 4 pilar kl. 10.00. Start omedelbart därefter.

Anmälningsavgifter: Seniorer och äldre 80 kr., juniorer 50 kr., y. juniorer och knattar 40 kr. Lag 100 kr. Insättes samtidigt med anmälan på postgiro 11 69 82-0.

Anmälan: Skall vara oss tillhanda helst skriftligt senast den 28 juni under adress Karlshamns BK, c/o Yxell, Gröna vägen 7 a, 374 52 Asarum. Tel. 0454-206 28.

Kungöres endast med denna annons!

HJÄRTLIGT VÄLKOMNA till Karlshamnsträffen, Blekinge och Karlshamn!

Karlshamns Bågskytteklubb

TJÖRNS BK
inbjuder till
TJÖRN-TRÄFFEN

lördag och söndag den 3—4 juli -93

Tävlingsform: FITA-rond, Stjärntävling

Tävlingsplats: Ekåsvallen, Tjörn. Vägvisning från Tjörnbron (ca 1 mil från bron)

Start: Lördag kl. 11.00 långhåll
Söndag kl. 09.30 korthåll

Inskjutning: 1/2 timma före start.

Klasser: Samtliga enl. SBF:s bestämmelser.

Anmälningsavgift: Juniorer och äldre 120:—, Yngre juniorer, knattar, lag 60:—.

Camping i anslutning till tävlingsplatsen. (Ej el). Lättare servering.

Anmälan: Skriftligt till Tjörns BK, Box 8, 440 74 Hjälteby eller tel. Eva Brevik 0304-66 74 19, Monica Arovsell 0304-67 55 96.

Välkomna till Tjörn

UMEÅ BÅGSKYTTEKLUBB

inbjuder till

BJÖRKTRÄFFEN

lördagen den 3 juli 1993.

Start: Kl. 10.00 med uppvärmningsskjutning 2 x 4 min.

Plats: Bågskyttebanan vid Nydala.

Tävlingsform: Olympiskt bågskytte. Sista chansen att skjuta en hel FITA som stjärntävling i Umeå.

Tävlingsklasser: Samtliga enl. FITA och SBF.

Anmälningsavgifter: Seniorer och äldre 80:—, juniorer 50:—, yngre juniorer, knattar och motion 30:—. Vid efteranmälan debiteras 50 % högre avgift.

Anmälan till: Ewa Wikman 090-18 74 08 eller Berit Johansson 090-11 69 16 senast den 29 juni.

VÄLKOMNA!

IK ÖSTERVIKING BÅGSKYTTESEKTION

inbjuder till

VIKINGAFEJDEN

OBS. Lördagen den 24 juli kl. 10.00.

Plats: Månvallen, Bottna.

Tävlingsform: 900 Rond.

Uppvärmningsskjutning: 9.30—9.50.

Klasser: Juniorer och äldre.

Anmälningsavgift: Seniorer och äldre 70 kr, Juniorer och Lag 50 kr.

Anmälan: Senast tisdag den 20 juli 1993 till Arne Welin tel. 0121-400 15, Gunnar Andersson tel. 0121-400 96. Begränsat antal deltagare.

VÄLKOMNA!

IK Östervikings Bågskyttesektion



På uppdrag av



**SM och Swedish Open
i Fältskytte 1993**

lördagen den 14 och söndagen den 15 augusti 1993.

Tävlingsplats: Terrängen vid Grosvads Idrottsplats Finspång. Vägvisning från väg 51.

Tävlingsform: 24 mål märkta och 24 mål omärkta avstånd.

Start: Lördagen kl. 09.00 efter invigning. Söndagen kl. 09.00.

Anmälan: Skriftlig på utsänd blankett sändes snarast eller senast den 15 juli till: SM-93, c/o Bo Andersson, Mellangrindsvägen 22 B, 612 37 Finspång.

Anmälningsavgift: 200:—, lag 75:—. Insättes på postgiro 48 18 18-3 samtidigt med anmälan. Märk talongen SM-93.

Expedition: öppen i läktarbyggnaden från fredag den 13 aug. 18—21 och lördagen den 14 aug. från kl. 07.00—08.00 för materialkontroll och startlistor.

Servering: Finns på tävlingsplatsen.

Upplysningar: Bo Andersson/Inger Pettersson 0122-155 09 bost.
0122-819 10 arb.
Olle Ericson 0122-144 85 bost.

Övrig information se separat inbjudan.

Välkomna till Finspång

SVEALANDS- MÄSTERSKAP 1993

STALLARHOLMENS BK

inbjuder till

OLYMPISKT SKYTTE

lördagen den 28 augusti 1993.

Plats: Bågskyttebanan, Stallarholmen.

Rond: Enkel FITA samt SBF:s Minirond.
OBS. 6 pilsserier på långhållen.

Tid: Kl. 09.00 start med uppvärmnings-
skjutning 2 x 4 min.

Klasser: Enligt SBF:s bestämmelser.
(Utanför mästerskap knattar och motionärer i mån av plats).

Anmäl.avg.: Seniorer och lag 100:—,
övriga 50:—.

Anmälan: Senast 93 08 25 till Åhlunds
0152-181 65 eller 0152-405 54.

BK TELLUS

inbjuder till

JAKT- OCH FÄLTSKYTTE

söndagen den 29 augusti 1993.

Plats: Bågskyttebanan, Strängnäs. Väg-
visning från E 20.

Rond: 15 mål jakt, 12 mål fält (omärkt
bana).

Tid: Kl. 09.00.

Klasser: Enligt SBF:s bestämmelser.
(Utanför mästerskap knattar och motionärer i mån av plats).

Anmäl.avg.: Seniorer och lag 100:—,
övriga 50:—.

Anmälan: Senast 93 08 25 till Inger Gus-
tavsson 0152-177 81.

Möjlighet till uppställning av husvagn/
tält vid bågskyttebanorna. Försäljning
av varmkorv, kaffe och läsk.

VÄLKOMMEN TILL
MÄLARIDYLLERNA!

Stallarholmen och Strängnäs

ÅMÅLS BÅGSKYTTEKLUBB

inbjuder härmed till

VÄNERJAKTEN

lördagen den 31 juli kl. 10.00.

Omfattning: 15 jakt + 12 fält.

Tävlingsplats: Klubbens banor vid Höga-
näs, Åmål. (Skiytning från väg 45).

Klasser: Samtliga enl. SBF, även motion.

Uppllysning: I klasser där deltagarantalet
inte uppgår till 3 skyttar flyttas man till
närmast lämplig klass.

Anmälningavgift: Seniorer och äldre 70:—,
övriga samt lag 50:—.

Servering: Kaffe, läsk och korv kommer att
finnas på tävlingsplatsen.

Anmälan: Senast måndag den 26 juli till:
Jürgen 0532-186 15, Sven Erik 0532-
156 57 eller Hans 0532-115 08.

VÄLKOMNA TILL ÅMÅL — VID VÄNERN!

Åmåls Bågskytteklubb

Förbundsspalten i Bågskytten är SBF:s
officiella spalt. För övriga artiklar an-
svaras resp. författare eller Bågskyttens
red.

TIDSKRIFTEN BÅGSKYTTE

Svenska Bågskytteförbundets officiella organ.
Redaktör: INGVAR YXELL, Gröna vägen 7A, 374 52
Asarum. Tel. 0454-206 28

Ansvarig utgivare: INGVAR YXELL
Postgiro: 37 90 05-2

Prenumerationspriser:

Helår 165:—
Utanför Norden: Helår 220:—

Annonspriser:

Tävlingsinbjudningar Övriga annonser

1/1-sida 570:— 775:—
1/2-sida 380:— 470:—
1/4-sida 210:— 250:—
1/6-sida 175:— 200:—

Diverseannonser, per spaltmillimeter 3:50.
Bilagor enligt överenskommelse.

Tidskriftens adress: Tidskriften Bågskytten,
Gröna vägen 7A, 374 52 ASARUM

Sölvesborgs Offset- & Boktryck AB

RECURVEPAKET

samick 

Samick Progress-I
Samick Progress-II
Samick Mind-10



3595:—
4195:—
2395:—

samick 

I paketen ingår:

FastFlightsträng (Dacron Mind-10)

Pilhylla JvD, klicker, plunger

Långstabbe LABO

V-Bar Champion

Sikte Arten Summit med micro (Progress I och II)

Sikte Arten R-10 utan micro (Mind-10)

Du får som vanligt 10%
på allt du köper
i samband
med ett paketköp!

LABO Import AB
Sweden

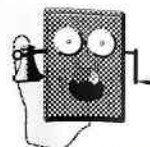

054 - 53 31 10

