

Kjell Gindani
Lindgatan 17

573 37 TRANÅS

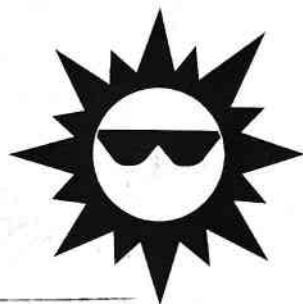

News

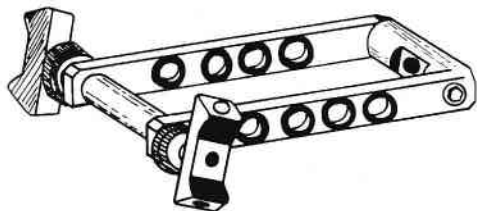

Äntligen vad många har saknat!

SWINGBAR

Modell Göran Bjerendal
på lager

795:-

OBS! BEGRÄNSAT PARTI!

795:-

LABO Import AB
Sweden

054 - 53 31 10

Tidskriften Bågskytten, Gröna vägen 7 A, 374 52 Asarum.

Bågskytten

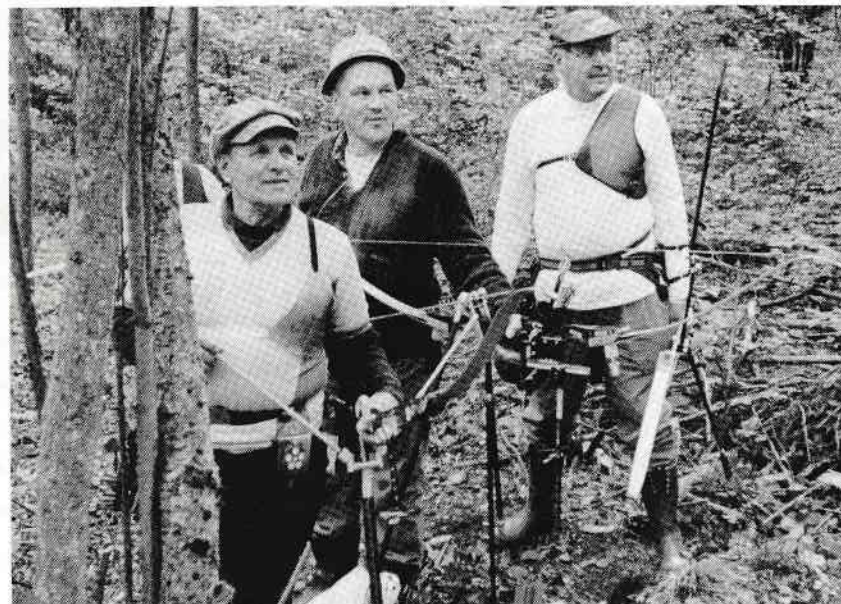

Olle Boström, Älvenäs, Nils-Göran Spjut, Göta Lejon och Bertil "Hissen" Ohlsson, Ronneby-Karlskrona, funderar på avståndet vid årets SM i jaktskytte.

Nr 12 1993
Årg. 46

Organ för
SVENSKA
BÅGSKYTTE
FÖRBUNDET



YAMAHA
en vinnarbägel

Tidernas klipp!

YAMAHA
en vinnarbägel

Nu kan du köpa en Yamaha Alfa-Ex till ett
pris du drömt om!

Yamaha Alfa-Ex stock + glaslemmar.....	3900:-
Yamaha Alfa Ex stock + carbonlemmar.....	4900:-
Yamaha Alfa Ex stock + cheramicslemmar.....	5900:-
Yamaha Eolla stock + glaslemmar Alfa-Ex.....	4900:-
Yamaha Eolla stock + carbonlemmar Alfa-Ex.....	5900:-
Yamaha Eolla stock + cheramicslemmar Alfa-Ex...	6900:-

**Eollalemmar och Alfa-Exlemmar är helt indentiska bortsett
från märkningen (dekalen på lemmen).**

OBS! Begränsat parti
- principen först till kvarn gäller!

LABO Import AB
Sweden

YAMAHA
en vinnarbägel

054 - 53 31 10



Förbundsmötet:

Nya Mästerskapsronder Två åldersklasser bort

Bågskyttesporten är som belant ingen ny sportgren, men trots detta har denna ännu långt ifrån funnit sin slutliga utformning.

Det kunde man inte minst konstatera vid årets förbundsmöte där en hel rad med propositioner och motioner medförde stora förändringar i tävlingsreglerna.

En utveckling som allt mera styrs internationellt och kanske framför allt för att sporten skall anpassas till etermedia — något som vi kanske har statusen av OS-sport att tacka för på både ont och gott.

Utförda prestationer i grundronder, i såväl tavel- som fältskytte, har inte längre samma status. Nu är det matchronder skytt mot skytt som gäller för att hålla den stora spänningen och dramatiken vid liv. Vad detta kan få för inverkan på bågskytte som en breddsport återstår att se.

Årets förbundsmöte hölls söndagen den 14 november med lördagen som en förberedande konferensdag, en dag som till stor del skulle ägnas åt debatt och information bl. a. om de många propositionerna och motionerna.

Redan nu kan väl också konstateras att det är bra många år sedan som förbundsmötesbesluten för den individuella skytten har så stora avgörande betydelser som årets, avvikelser från tidigare klassindelning och ronder som säkerligen kommer att diskuteras skytt och skytt emellan under lång tid framöver.

I det fallet går jag inte händelserna i förväg utan kommer att beröra de mera konkreta och större förändringarna punkt för punkt efter hand som dessa togs upp för beslut.

Förbundsmötets inledning ägnades minnet av SBF:s nyligen bortgångne tavelskytteledare Yngve Sjöwall.

Därefter konstaterades att landets båg-

skyttar var representerade med delegater från 20 av de befintliga 23 distrikten med det totala röstantalet 73.

Vid de förekommande valen omvaldes till förbundets ordförande för en tid av ett år Berryl Arvehell, Norrköping och till ledamöter i styrelsen för en tid av två år Sigrid Johansson, Stockholm och Henry Jonsson, Kungsängen, samt nyvaldes för samma tid efter bortgångne Yngve Sjöwall, Bo Engman, Motala, som alltså blir förbundets nye tavelskytteledare. Till revisorer omvaldes Len Blomgren, Österskär och Peter Reiner, Stockholm, med Mary Lundh, Handen och Allan Grönberg, Stockholm, som ersättare.

Propositioner

De första propositionerna som behandlades berörde ansökan av tävlingar och i korthet innebar beslutet ändrade datum för ansökningar av sådana, för inomhussäsongen till senast den 31 augusti, för utomhussäsongen

Forts sid 15.

PSK



Hoyt

Köper du av

LABO Import AB
Sweden

054 - 53 31 10



Förbundsspalten



Utmärkelser

Vid sammanträdet den 13 november tog SBF:s styrelse beslut om utdelning av följande utmärkelser:

SBF:s hedersmedalj i guld (Klas Lundin-medaljen): Monia Sjödin, BSK Hudik.

SBF:s hedersmedalj i silver: Ingvar Hedström, Gävle BK, Gilbert Spång, BSK Hudik.

SBF:s förtjänstplakett i guld: Raimo Utrainen, Helding Ferm, BS Gothia, Carina Jonsson, BSK Hudik.

SBF:s förtjänstplakett i silver: Dennis Eriksson, BSK Hudik.

SBF:s förtjänstplakett i brons: Anders Forsell, Solveig Eriksson, BS Gothia.

Svenska rekord

SBF:s styrelse godkände vid sitt sammanträde den 13 november följande nya svenska rekord:

FITA 600: 70 m: HF 60: Samuli Heinonen, Finspångs BK, 218, Wills Månsson, Upplands-Väsby BK, 218, 234, DC 18: Marie Björkegren, Örebro BK Jaktpilen, 256, HC 18: Kent Eriksson, Sundsvall/Ortvikens BK, 267, HF 16: Andreas Bengtsson, BSK Hudik, 269, DF 16: Linda Sjödin, Sundsvall/Ortvikens BK, 202, HF 18: Tom Berglund, Sundsvall/Ortvikens BK, 272, HF 40: Sune Färnlund, BSK Hudik, 262, DF 40: Margareta Stendal, IF Karlsvik, 219, DF 18: Margareta Stendal, IF Karlsvik, 219, HC 16: Dan Nilsson, Linköpings BK, 247.

FITA 40 m: HC 18: Arne Karlsson, Linköpings BK, 275, HC 16: Dan Nilsson, Linköpings BK, 257, HF 60: Samuli Heinonen, Finspångs BK, 258, HF 50: Samuli Heinonen, Finspångs BK, 258, DF 18: Jezzica Ek-



Solveig Eriksson

In Memoriam

Vår sekreterare har lämnat oss. Hon lämnar ett stort tomrum efter sig i klubben, och saknaden känns hård. Du ställde alltid upp, när det behövdes, vi kommer alltid att minnas dig.

BS Gothia

TACK

Vi vill på detta sätt framföra vårt varma tack för allt stöd vi har fått under Yngves sjukdomstid och bortgång. Det känns mycket skönt att veta att så många delar sorgen med oss.

Christina och barnen

holm, Nyköpings BK, 248, DF 16: Jezzica Ekholm, Nyköpings BK, 248, DC 18: Marie Björkegren, Örebro BK Jaktpilen, 258, HF 16: Andreas Bengtsson, BSK Hudik, 274, HF 18: Andreas Bengtsson, BSK Hudik, 274, HF 40: Sune Färnlund, BSK Hudik, 263, DF 40: Margareta Stendal, IF Karlsvik, 240.

FITA 600: Totalt: HC 16: Dan Nilsson, Linköpings BK, 504, HF 60: Samuli Heinonen, Finspångs BK, 476, HF 50: Wills Månsson, Upplands-Väsby BK, 486, DF 16: Jezzica Ekholm, Nyköpings BK, 404, DC 18: Marie Björkegren, Örebro BK Jaktpilen, 514, HC 18: Håkan Zetterström, Stuguns BSK, 547, HF 16: Andreas Bengtsson, BSK

Bågskyttet fick 250.000 i OS-medel

Sveriges Olympiska kommitté har fördelat anslaget till OS-förberedelser inför 1996 års Olympiska spel.

För 1994 års förberedelser fick bågskyttesporten 250.000 kronor, samma summa som baseboll, boxning, judo, landhockey, tennis och tyngdlyftning fick. Minsta anslaget, 100.000 kr, fick gymnastiken medan det högsta, 450.000 kr, gick till handboll, kanot, segling och simning.

Hudik, 543, HF 18: Andreas Bengtsson, BSK Hudik, 543, HF 40: Sune Färnlund, BSK Hudik, 525, DF 40: Margareta Stendal, IF Karlsvik, 459, DF 18: Margareta Stendal, IF Karlsvik, 459.

FITA 600: Lag: HF 18: BSK Hudik (Andreas Bengtsson, Henrik Antonsson, Per-Erik Eriksson), 1.576.

FITA 900: 60 m: HK 18: Mats Fransson, Ronneby-Karlskrona BSS, 240, HK 40: Jan Ruthblad, Ronneby-Karlskrona BSS, 195, HC 16: Marco Petralia, Valbodolens BSK, 270.

FITA 900: 50 m: HK 18: Mats Fransson,

Ronneby-Karlskrona BSS, 256, HK 40: Jan Ruthblad, Ronneby-Karlskrona BSS, 230.

FITA 900: 40 m: DF 13: Sandra Ellström, Älvenäs BK, 260, HK 18: Mats Fransson, Ronneby-Karlskrona BSS, 260, HK 40: Jan Ruthblad, Ronneby-Karlskrona BSS, 228, HF 13: Peter Karlsson, Järnvägens IF, 282, HC 13: Marcus Lindskog, Frösö CPK, 271, HF 18: Mikael Larsson, Sandvikens BK, 290, HK 13: Johan Wirdung, Vetlanda BK, 224, Tony Lindeberg, Vetlanda BK, 224, DK 13: Jessica Thoresson, Tranås BK, 184.

FITA 900: 30 m: DF 13: Sandra Ellström, Älvenäs BK, 278, HF 13: Daniel Lindberg, Umeå BK, 287, HC 13: Marcus Lindskog, Frösö CPK, 281, 294, Mattias Ling, Stuguns BSK, 294, HK 13: Tony Lindeberg, Vetlanda BK, 251, DK 13: Jessica Thoresson, Tranås BK, 224.

FITA 900: 20 m: DF 13: Gabriella Wikberg, Älvenäs BK, 291, HF 13: Peter Karlsson, Järnvägens IF, 298, Anders Ottosson, BSK Kil, 298, HK 13: Jessica Thoresson, Tranås BK, 283, DK 13: Jessica Thoresson, Tranås BK, 283.

FITA 900 Totalt: HK 18: Mats Fransson, Ronneby-Karlskrona BSS, 756, HK 40: Jan Ruthblad, Ronneby-Karlskrona BSS, 653, DF 13: Sandra Ellström, Älvenäs BK, 818, HF 13: Peter Karlsson, Järnvägens IF, 864, HC 13: Marcus Lindskog, Frösö CPK, 846, HK 13: Tony Lindeberg, Vetlanda BK, 750, DK 13: Jessica Thoresson, Tranås BK, 691.

FITA 900 lag: HF 13: Finspångs BK

(Fredrik Johansson, John Larsson, Martin Österberg), 2.266, HF 60: Ronneby-Karlskrona BSS (Bertil Olsson, Olle Jönsson, Einar Svensson), 2.270.

FITA 90 m: HC 18: Morgan Lundin, Lindome BK, 323.

FITA 70 m: HC 16: Dan Nilsson, Linköpings BK, 303.

FITA 60 m: DC 18: Helena Nelson, Borås BS, 327.

FITA 50 m: DK 16: Catrin Damberg, BS Grästorp, 209, HC 16: Dan Nilsson, Linköpings BK, 323, HF 18: Göran Bjerendal, Lindome BK, 338, DC 18: Helena Nelson, Borås BS, 323, DK 16: Teresia Hultqvist, BS Grästorp, 235, HK 16: Sune Fredriksson, Rembo IK, 314, HC 13: Marcus Lindskog, Frösö CPK, 323, DF 50: Märta Wikström, Umeå BK, 324.

FITA 50 m: 80 cm: HK 40: Jan-Erik Lundin, Lindome BK, 272, HF 60: Bertil Ohlsson, Ronneby-Karlskrona BSS, 304.

FITA 40 m: DK 16: Theresia Hultqvist, BS Grästorp, 242, 252, HK 13: Marco Polan, Angereds BS, 320, HK 16: Erik Jonsson, Rembo IK, 319, HC 13: Marcus Lindskog, Frösö CPK, 334.

FITA 30 m: DK 16: Theresia Hultqvist, BS Grästorp, 210, HC 16: Dan Nilsson, Linköpings BK, 332, HC 18: Lennart Andersson, BK Gripen, 348, DC 18: Helena Nelson, Borås BS, 336, HF 60: Bertil Olsson, Ronneby-Karlskrona BSS, 338, HK 13: Marcel Polan, Angereds BS, 305, DK 13: Lisa Zetterman, BS Grästorp, 279, HF 40: Lennart Jonsson, BSK Hudik, 342 (tangering), HC 13: Marcus Lindskog, Frösö CPK, 326.

FITA 20 m: DK 16: Teresia Hultqvist, BS Grästorp, 258, HK 13: Andreas Pettersson, Angereds BS, 333, HK 16: Erik Jonsson, Rembo IK, 332, HC 13: Marcus Lindskog, Frösö CPK, 339.

FITA Totalt: DK 16: Theresia Hultqvist, BS Grästorp, 889, DC 18: Helena Nelson, Borås BS, 1.305, HF 60: Bertil Olsson, Ronneby-Karlskrona BSS, 1.277, HK 13: Marcel

Dags förnya abonnemanget på Bågskytten

Har Du med det här numret av Bågskytten fått en inbetalningsblankett för prenumeration så hade Du inte förnyat Ditt abonnemang för 1994 den 24 november.

Det är med andra ord hög tid att göra detta nu så att Du slipper ifrån det mitt under den största julbrådskan.

Förnya Din prenumeration i god tid så att Du inte missar nr 1—2/94 bl. a. med den kompletta tävlingskalendern för 1994.

OBS! Föreningarna skall inte betala sin prenumeration separat. Detta görs i samband med avgifterna till SBF, men vill Din förening ha ytterligare ett exemplar av varje nummer att till exempel lägga i klubbstugan så skall givetvis den prenumerationen göras separat.

Har förresten samtliga medlemmar i din klubbstyrelse vår tidskrift?

Kanske är en prenumeration till dessa ett sätt att visa uppskattning för deras arbete.

SDF:en skall förnya sitt abonnemang enskilt.

Polan, Angereds BS, 1.287, HK 16: Sune Fredriksson, Rembo IK, 1.264, HC 13: Marcus Lindskog, Frösö CPK, 1.322.

FITA lag: HC 18: BK Gripen (Mats Flankör, Peter Rasmusson, Lennart Andersson), 3.916, HK 13: Angereds BS (Marcel Polan, Andreas Pettersson, Mats Rothstrand), 3.639.

Halv FITA Totalt: HC 13: Jonas Gunnarsson, BK Gripen, 620, Anders Malm, BS Kil, 662.

FITA 25 m: DC 18: Helena Nelson, Borås BS, 568.

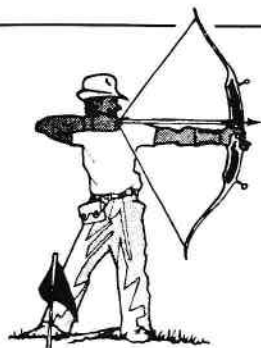

BÅGSKYTTE SHOPEN

BERT WINBERG
Furuvägen 10, 6 tr
731 40 KÖPING
Tel: 0221-11557
010-288 1644

Saluför allt för
BÅGSKYTTESPORTEN

Personlig service
Ordertel. 0221-115 57

BOW PRO

DAX ATT GÅ INOMHUS IGEN!

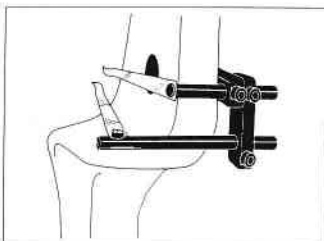

**Star Hunter
Pilhylla**

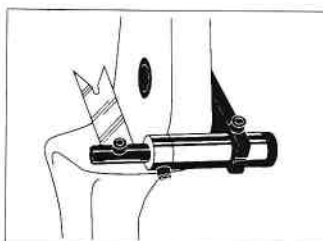

**GK Calibrator
Pilhylla**

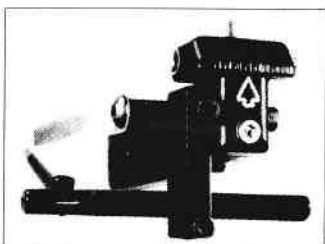

**GK Super Star
Pilhylla**

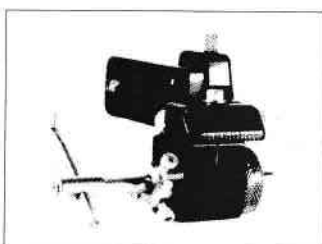

**GK Premier
Pilhylla**

**Tänk på att det kan vara bra att byta
kablar och sträng innan inomhus
säsongen är i full gång.**

Tel. 040 - 46 50 35



Sydkoreanskt bågskytte IV

Av LEIF JANSON

Organisationen av den koreanska träningen är vad man skulle kunna beskriva som perfekt. Men ändå vill man själv förändra/förbättra innehållet i det man lär. Även om man hunnit långt så vet man att det finns mycket att vidareutveckla. Dels vet man ganska litet om den mentala träningen berättade professor Um.

— Vår egen mentala träning är så abstrakt, vi vill ändra på den, säger Um. Men också kvantiteterna i träningsprogrammen finns skäl att studera vidare.

En intressant kombination av tuff och mentalt jobbig träning å ena sidan och en mycket avspänd och lugn träning å andra sidan känner jag som intressanta grundpelare i den totala träningen för landslagskyttarna.

När det gäller tuffhetsträningen så handlar den dels mycket om att lära kroppen att skjuta stort antal pilar, men också att vara hård i stressade situationer i allmänhet och bågskyttets tävlings-situationer i synnerhet. En, efter militär modell hämtad, stressträning skall ge en tuffhetsgrund som gör att man knappast får det värre när man står i en OS-final. I träningen ingår hårda exercispass (för att man i stressade situationer skall kunna utföra skjutningen bra) och modighetsträning som t. ex. fallskärmshoppträning. Man lär sig att våga stå högt (på taket till ett fyravåningshus) och att därifrån kasta sig ut i en glidlina.

Mycket av den fysiska träningen är till för att bygga upp självförtroendet. Målet är att Sydkorea skall ha vältränade idrottsmän och

kvinnor på skjutlinjen. Den träningen omfattas av såväl löpträning (så gott som varje dag mycket lätt eller tuffare, man har vid träningscentret en bana upp i ett berg som skall bestigas ganska ofta) som viktträning 3 gånger per vecka. Dessa träningsfaktorer skall ge bra grund för självförtroendet, ”— jag kan klara av det mesta-inställningen”. Tillsammans med denna träning ingår naturligtvis uppvärmningsprogram och gymnastik. Rörelseuppvärmningen är mycket viktig i den koreanska modellen.

Den lugna delen av träningen handlar om avslappningsövningar, som man alltid använder sig av. Före varje dags träning använder man en hel del tid till att ge skyttarna möjligheter att gå ned i varv. Man kan vara ”uppskruvad” av någon anledning t. ex. skolarbetet. Det är då mycket viktigt att slappna av och komma in i rätt inställning till den träning som skall bedrivas. Man arbetar både med allmän avslappning/lugn inom sig och med muskelspänningar. Man får hjälp med båda dessa förberedelser. En massör hjälper oftast på tävlingar till med borttagandet av lokala spänningar.

Förberedelser

Förberedelserna inför en träning eller tävling tar en timma. Den tiden behövs definitivt för att man skall komma in i ett tillstånd som gör det möjligt att koncentrera sig på bästa sätt. Om man vill nå bra koncentration, är det nödvändigt att få bort spänning — oro ur kroppen. För allt detta redogjorde Youn Jeong Cho, OS-mästarinnan.

TOXONICS
THE BEST OF TWO WORLDS

LABO Import AB
Sweden

Internationell tävlingskalender

1994:

19—23 juli: EM i tavelsskytte utomhus, Nymburk, Tjeckien.

23 juli—7 augusti: Goodwill Games, St Petersburg, Ryssland.

12—14 augusti: VM fältskytte, Champagne, Frankrike.

23—28 augusti: Junior-VM tavelsskytte, Trento, Italien.

26 september—8 oktober: Masters Games, Brisbane, Australien.

2—16 oktober: Asian Games, Hiroshima, Japan.

1995:

23—26 mars: VM i inomhusskytte, Birmingham, England.

Maj: Hapoel Games, Israel.

10—14 juli: VM i tavelsskytte utomhus, Yogyakarta, Central Java, Indonesien.

1996:

Juni andra halvan: VM och EM i fältskytte, Kranjska Gora, Slovenien.

OS i Atlanta, USA.

Även korthållsskjutningen bör räknas in i den s. k. lugna delen av den koreanska träningen. Jag har tidigare beskrivit vilken enormt stor vikt sydkoreanerna ställer på just korthållsträningen. Man lär eller programmerar in en bra teknik och bra känsla inom sig. Just den delen anser Cho vara mycket viktig. Hon lägger ned stor del av koncentrationen på kroppshållningen och känslan i kroppen.

Rutiner

Det ovan nämnda kan sägas ingå i de dagliga

rutinerna. Just det att träning och tävling blir rutiner ger en säkerhet som tillåter mig att prestera bättre. Jag vet hela tiden vad som skall hända. — Men en viktig del i rutinprogrammeringen är, att jag måste tillåtas att gå utanför rutinerna. Annars blir jag mycket illa påverkad om jag t. ex. gör ett dåligt skott. — Aldrig får ett sådant påverka hela mig negativt, menar Cho.

En annan del av den mentala träningen är *föreställningsträning*, alltså att inom mig se vad som skall ske. Sådana träningar gör vi ofta ibland flera gånger om dagen. Vi kan stå med gummiband på skjutlinjen och där "skjuta-släppa" och simulera perfekt skjutning.

För att komma in i det sydkoreanska bågskyttesystemet skall man ha "tidig talang". Redan i 10—13-årsåldern tittar man på talangen. Men i Korea tävlar man inte före 12 års ålder. Man har i skolan träningsgrupper om 5—8 ungdomar som skjuter både och har kul. Ur dessa grupper plockar man sedan sådana ungdomar som vill och har möjligheter att utvecklas. Dessa kommer in i mer tävlingsinriktad träning.

På frågan om hur viktigt det är med just talangen jämfört med möjligheterna till utveckling under bra träning, svarar professor Um, att det är lika viktigt med båda delarna och att man tittar just på utvecklingspotentialen som en faktor.

Viktig sport

I Sydkorea är bågskytte en viktig sport. En av de viktigaste tillsammans med bordtennis, fotboll och friidrott. I bågskytte är Sydkorea bra, det vet ungdomarna, därför tror man också att om jag börjar så blir jag en bra bågskytt. Det är viktigt att notera att just kulturen, *det att vi är bra*, har i andra sammanhang bevisats ha stor betydelse för

utveckling. Vi i Sverige har fina bågskytte-traditioner, därför borde vi kunna bli bra. Tyvärr har vi halkat efter ordentligt i den olympiska grenen. Det måste vi ändra på.

— I det här välgenomarbetade koreanska systemet, finns det några fasta träningsprogram för mental träning och fysträning i förhållande till varandra? frågar jag Um. — Våra tränare anser att den mentala träningen är mycket viktig. Vi har ett allmänt förhållande som gör att mental träning och kombination mentalt — fysisk träning tar ca 50 % av träningsstiden. Men det är svårt att säga att vi har *en* modell. Här finns utrymme för kombinationer, svarar Um.

Just den mentala träningen menar Cho är mycket viktig för henne själv. Före OS -92 började hon i maj att köra "hård" målriktad inställningsträning, hur hon skulle förhålla sig till testtävlingarna inför OS och under en eventuell OS-start. Cho och de andra i laget hade av tränarna informerats om hur det såg ut i Barcelona. De hade varit där. Hon såg ritningar över bågskytteanläggningen, fått kunskap om väder och vindar etc.

Rutiner är som sagt viktiga. Varje dags rutiner i den koreanska bågskyttelandslagsgruppen börjar kl 06.00 med lätt jogging, avslappning enligt ovan, frukost, lätt uppvärmning, korthållsskjutning, 70-metersskjutning, lunch, föreställningsträning, skjutning, ev löppass, middag. — Efter den går en del av skyttarna till träningsbanan igen, berättar Cho. — Men det är mest grabbarna som gör så, de verkar aldrig få nog.

Organisationen och förberedelserna är alltså basalt i den koreanska framgångsmodellen. Man skall komma ihåg att allt sköts professionellt och att vi aldrig kommer att kunna nå i närheten av den här sortens idrottsorganisation. Men jag tror ändå att vi kan ta åt oss delar av den koreanska modellen, överföra den till vår klubbverksamhet och anpassa efter "Svenska Modellen".

I nästa nummer av Bågskytten kommer mer om sydkoreansk träning.

Domarkurs i Göteborg

På lördagsmorgonen den 30 oktober samlades 25 förväntansfulla deltagare i BS Gothias klubblokal/GBFs kansli för att under två dagar trimmas av Henry Jonsson i konsten att hitta i SBF's Tävlingsbestämmelser och förhoppningsvis kunna så mycket som möjligt av innehållet när det var dags för hemfärd på söndagseftermiddagen.

Vi jobbade mycket i grupper där vi fick kluriga uppgifter att lösa angående regeltolkningar både teoretiskt och praktiskt.

Vid genomgången av grupparbetena var vi inte alltid överens, så diskussionerna blev ibland intensiva.

Kursen avslutades med en test av våra kunskaper innan vi tackade Henry med en applåd för att han på ett rutinerat och pedagogiskt sätt lett denna av Göteborgs Bågskytteförbund arrangerade domarkurs.

Deltog gjorde: Bertil Herngård, Esko Hunehall, Patrik Jigblad, Ulf Hartelius, Jan Erik Lundin, Raimo Utriainen, Hans Sanne, Leif Andersson, Eiwe Winerö, Arne Gustavsson, Olle Bihl, Niclas Carlsson, Claes Palm, Robin Eriksson, Inge Lindroth, Lenart Carlsson, Stig Dahlberg, Leif Johansson, Stig Henriksson, Petra Ericsson, Lenart Mattsson, Jan Thulin, Torbjörn Lindblad, Roger Jonasson, Monica Arousell.

Eiwe Winerö

Till salu

PEARSON,

Spoiler Competition 60 pound/30 turns drag- 55 lettoff. Toxonics-sikte, Carbonlångstabb. Fletchmatic-relicer (lillfinger) 7 st 2014 X7 Blå, Koger och Väska.

Tel. 57 09 98



Kvalité på högsta nivå! LABO Import AB Sweden

DOMINATOR

*Supersnabb High Tech
båge för fältskytte
som ger flack pilbana
och "komprimerad
avståndskala".*

*Vill du veta mer om denna hot shot
båge. Ring så skickar vi ett infoblad
från PSE på engelska.*

Kjells Vapen, GÖTENE - Pilbågs-
centrum, HOLMSUND - Vapen-
centralen, KALMAR - Blekinge
Vapentjänst, KARLSKRONA - Labo
Import, KARLSTAD - Gepard Vapen,
KUNGSBACKA - Bow Pro, LUND -
Jakt & Skytte, LÅNGÅS - Sporthörnan,
OSKARSHAMN - Hans Olssons Vapen,
SJÅLEVAD - Björns Fiske o Jakt,
STENUNGSUND - Maurtiz Widforss,
STOCKHOLM - Fabians, SUNDSVALL -
Nya Vapenaffären, TROLLHÄTTAN -
Polaretech, UMEÅ - Holmgrens
Vapen, VINSLÖV - Vapencentrum,
VÄXJÖ - Östlunds, ÖREBRO -
P.A. Landbys. ÖSTERSUND

*PSE proffsbågar köper du hos
ovan angivna återförsäljare eller
direkt från Stiga Vapen AB,
Tranås 0140-197 60
Fax 0140 - 103 11*

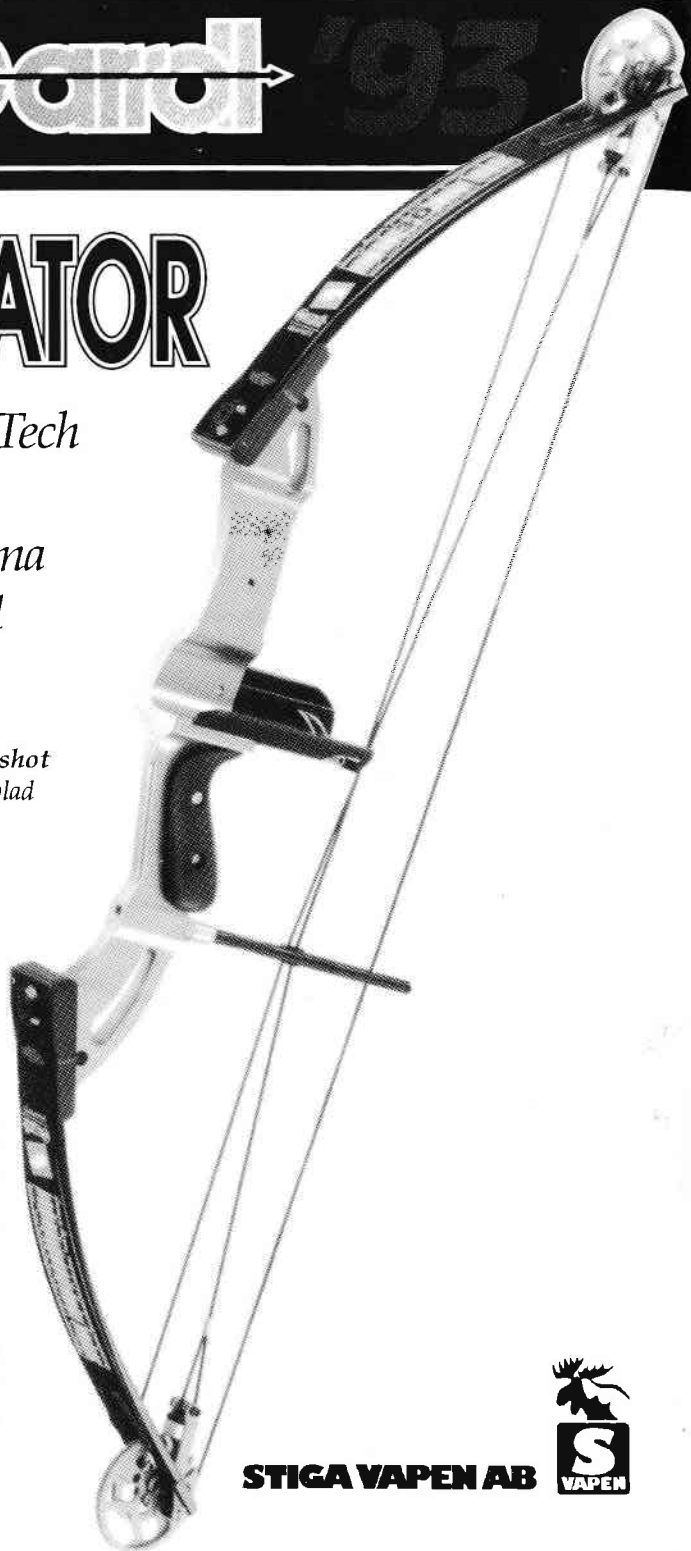

STIGA VAPEN AB



Ranking-listor Jakt- och fältskytte

SBF:s fältskyttekapten Hans Johansson har efter 1993 års säsong och därvid uppnådda resultat och placeringar rankat landets jakt- och fältbågsskyttar.

Bågsskytten kan i dag offentliggöra

rankinglistan som i stort inte innebär några direkta överraskningar.

Så här har fältskyttekaptenen rankat våra skyttar:

Herrar Fristil:

1. Leif Johnsson, Växjö
2. Göran Bjerendal, Lindome
3. Cenneth Åhlund, Stallarholmen
4. Jimmy Forsbäck, Stallarholmen
5. Torbjörn Olsson, Stallarholmen
6. Lennart Hed, Siljanspilen
7. Roland Henriksson, Stallarholmen
8. Håkan Rönndahl, Rby-Karlskrona
9. Mattias Karlsson, Tranås
10. Mattias Røjäs, Siljanspilen

Herrar Compound:

1. Morgan Lundin, Lindome
2. Björn Haglund, Snapphanen
3. Mats Palmér, Lindome
4. Mikael Fasth, Rejmyre
5. Ulf Persson, Gripen
6. Peder Ekeflo, Tranås
7. Fredrik Lindblad, Gripen
8. Lennart Löfström, Södertälje
9. Soini Väilitalo, Snapphanen
10. Håkan Djerf, Lindome

Damer Compound:

1. Eva Viklund, Grästorp
2. Aina Sköld, Rejmyre
3. Ylva Haglund, Snapphanen
4. Helena Nelson, Borås
5. Eva Olsson, Järven
6. Britta Eriksson, Karlstad

Damer Fristil:

1. Carina Henriksson, Sattalholmen
2. Liselotte Andersson, Gripen
3. Ingrid Kihlander, Grästorp
4. Jenny Sjöwall, Älvenäs
5. Susanne Lundgren, Timrå
6. Christina Nöjd, Kungsängen
7. Petra Nilsson, Skogen
8. Marie Lundgren, Älvenäs
9. Yvonne Johnsson, Stallarholmen
10. Ulrika Sjöwall, Älvenäs

Herrar Klassiskt:

1. Anders Rosenberg, Lindome
2. Mattias Fallgren, Lindome
3. Sven Andersson, Lindome
4. Tony Odelstrand, Kungsängen
5. Arne Gunnarsson, Kungsängen
6. Leif Danielsson, Eskilstuna
7. Erik Hjort, Säter
8. Per Edling, Kungsängen
9. Jan-Erik Lundin, Lindome
10. Jonas Skogsberg, Säter

Damer Klassiskt:

1. Marie Palm, Angered
2. Åsa Johnsson, Växjö
3. Katarina Elfström, Pantern
4. Berit Skogsberg, Vetlanda
5. Margareta Palm, Angered
6. Carina Lilja, Pantern

Bättre compoundbåge finns



inte!



BERNARDINI GENESIS

Den enda bågen som har-

Dubbla möjligheter att ställa styrkan - ställ mellan 40 - 70 lbs, den enda bågen med denna finess.

Möjlighet att **bestämma stränghöjden** mellan 7 1/4" till 9" vilket gör att du har möjlighet att själv bestämma hur snabb bågen skall vara!

Fixering av lemmarna även i sidled - ytterligare en Bernardini finess.

Sikthållaren intergrerad i stocken - alla sikten passar.

Steglös justering av kablarna utan att kablarna behöver demonteras för tvinning.

Eloxerad stock i blå, röd, grön, svart eller lila eloxering.

PSE Carbonlemmar i svart eller vit pärlemor.

Jag har en själv!

LABO Import AB

Sweden

054 - 53 31 10

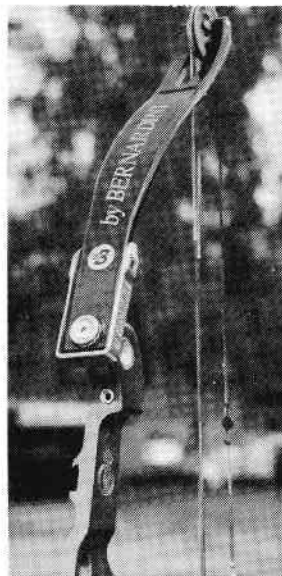

Vid årets förbundsmöte kunde SBF:s ordförande Berryl Arvehell överlämna förbundets högsta utmärkelse, "Klas Lundin-medaljen" till Monica Sjödin, BSK Hudik.

och oktober senast den 30 november. Nytt är också att anmälan skall göras om domarnas namn och när det gäller SM skall också domarnas namn publiceras i tävlingsannonser. Det blev också en skärpning av hur resultatlistorna från tävlingar skall utformas.

Ny YJ-rond

För 13-klasserna fastslogs, när det gäller SBF:s 600-rond att denna för samtliga skjutstilar omfattar på 20 m 30 pilar mot 80 cm tioringad tavla samt på 40 m, 30 pilar mot 122 cm tioringad tavla. Ronden ersätter också tidigare 70-iadronden.

På prov beslöts också införa en rond för långbågeskyttar oberoende av ålder och kön och denna fastställdes till samma ronder som för 13-klasserna.

Detta gäller även jakt- och fältskytte. Däremot införs ännu inget officiellt SM för klassen.

Enbart 50-klass

För att begränsa antalet tävlingsklasser hade SBF:s styrelse i en proposition föreslagit slopandet av 40-, 50- och 60-klasserna samt att ersätta dessa med enbart en klass, en 55-klass.

En proposition som givetvis kom att föranleda en livlig debatt under såväl lördagen som vid förbundsmötet. Förslag restes för ett behållande av nuvarande klassindelning och i ett annat att de tre klasserna ersätts med två, en 45- och en 55-klass.

Efter propositionsförfarandet, som bl. a. innehöll en votering beslöt förbundsmötet att slopa 40- och 60-klasserna och att alla de

Traditionella bågbyggare bildar egen förening

Skall Skandinavien få en förening för byggare av traditionella bågbyggare?

Det är Göran Landström, Peter Lindbom och Robert Ström som tagit ett initiativ i den riktningen och nu skall trion försöka samla en grupp av sådana för att bilda ett "Bågbyggargille". Skandinaviskt.

Målsättningen för föreningen skall vara att värna om och bevara de traditioner som finns i Skandinavien för byggandet och skjutande med forntida och recenta pilbågar.

I ett intialskede är det meningen att Gillet skall samla in information om fynd av forntida pilbågar, litteratur och erfarenheter om bågbyggande i hela Skandinavien. I verksamheten skall ingå att dokumentera hur forntida bågskytteutrustningarna varit beskaffade och utformade, samt att samla in de nutida bågbyggarnas idéer och erfarenheter om nutida rekonstruktioner eller byggandet av äldre pilbågsmodeller.

Intresserade kan ta kontakt med Peter Lindbom på telefon 018-51 54 52.

Sammanträden

SKÅNES BÅGSKYTTEFÖRBUND

kallar till

ÅRSMÖTE

tisdagen den 1 mars 1994 klockan 19.00
i Bågskytteklubban i Hässleholm.

Separat kallelse till berörda klubbar.

tre klasserna ersätts med enbart 50-klassen.

Det innebär bl. a. att de tidigare 40-klassskyttarna vid tavelsskytte nu får återgå till att skjuta seniorronden medan 60-klasserna skjuter 50-ronden.

Nya SM-ronder

Beslut togs också om nya SM-ronder i såväl olympiskt bågskytte som i fältskytte, men om de nya ronderna helt eller delvis kommer att skjutas under 1994 års mästerskap är ännu inte klart. En förutsättning i det fallet är om redan antagna arrangörer är villiga att lägga upp mästerskapen efter de nya reglerna. Dessa har ju sökt och erhållit arrangemangen under tidigare gällande premisser.

De föreslagna nya SM-ronderna, som var föremål för livliga debatter, fastställdes inte heller i alla sina detaljer. En kommitté fick förbundsmötets bemyndigande att besluta i dessa med utgång från de principer som framkommit vid debatterna. De nya SM-ronderna har tagits fram för att våra mästerskap skall anpassas till de internationella mästerskapen och ge elitskyttarna erfarenheter och träning i bl. a. matchronder, men skall för svensk del också motsvara de krav som man kan ställa för att anpassa sporten som en breddsport.

I såväl olympiskt bågskytte som i fältskytte är uppläggningsprincipen av de nya ronderna i princip som tredagarstävlingar.

Då detaljerna ännu inte är fastställda så finns det ingen anledning att i nuläget gå in på dessa, speciellt inte i fältskyttet där olika förslag finns. I tavelsskytte är det emellertid meningen att FITA-ronden finns kvar som en grundrond.

Under mästerskapets första dag skall i princip de två långhållen avverkas 1:a tävlingsdagen varefter följer korthållen under andra dagen. Grundronden är därmed kvalificerande till såväl lagtävlingen som till de individuella finalerna, men tvärt emot tidigare så skall nu lagtävlingen avgöras som en kvällstävling under mästerskapets andra dag



Björn Bengtson, med firmorna Björn Bengtson Sweden AB och Bågar & Pilar har, efter att ha tillhört eliten inom det svenska klassiska bågskyttet, under många år varit en av SBF:s stora sponsorer.

Vid årets förbundsmöte var det dags för en ny sådan insats, denna gång genom "Bågar & Pilar" i Gamla stan, som drivs av hustrun Jane Bengtson. Jane med "Bågar & Pilar" har donerat Bragdjackorna. Nämnas kan att Björn Bengtson själv en gång fick Bragdjackan, året var 1961!

De första bragdjackorna, från "Bågar & Pilar", erhöll de två lovande ungdomarna Karin Larsson, Sandviken och Magnus Petersson, Göta Lejon.

Vid samma tillfälle erhöll Björn Bengtson och hans företag SBF:s sponsordiplom och på bilden ses de två bragdjackeprestagarna omgivna av Björn och Christian Bengtson. Tummen upp för Bågskytte-sporten och dess framtid!

medan däremot de individuella finalerna av- görs på tredje mästerskapsdagen enligt samma system som för OS och VM, d. v. s. som match-ronder.

En nyhet här är att skjuttiden nu avkortas från 2,5 minuter till 2 minuter per tre-pils- serie och till 4 minuter för 6-pilsserie, som är aktuell när det gäller långhållen.

Den nya skjuttiden gäller för alla tävlingar i tavelsskytte.

En nyhet när det gäller det internationella

fältskyttet är att skyttarna på den omärkta banan numer får ändra siktinställningen efter det att bågen en gång har lyfts mot målet och därefter tagits ned.

Ny fältfond

I en annan proposition, som befullnads- görs av årsmötet, anpassar SBF:s internationella fält- rond till FITA:s mästerskapsrond, vilket bl. a. innebär att färgerna på måltavlorna återigen ändras. Hela tavlan blir svart, me-

Om resultat betyder något så måste detta vara tre bågar att satsa på.

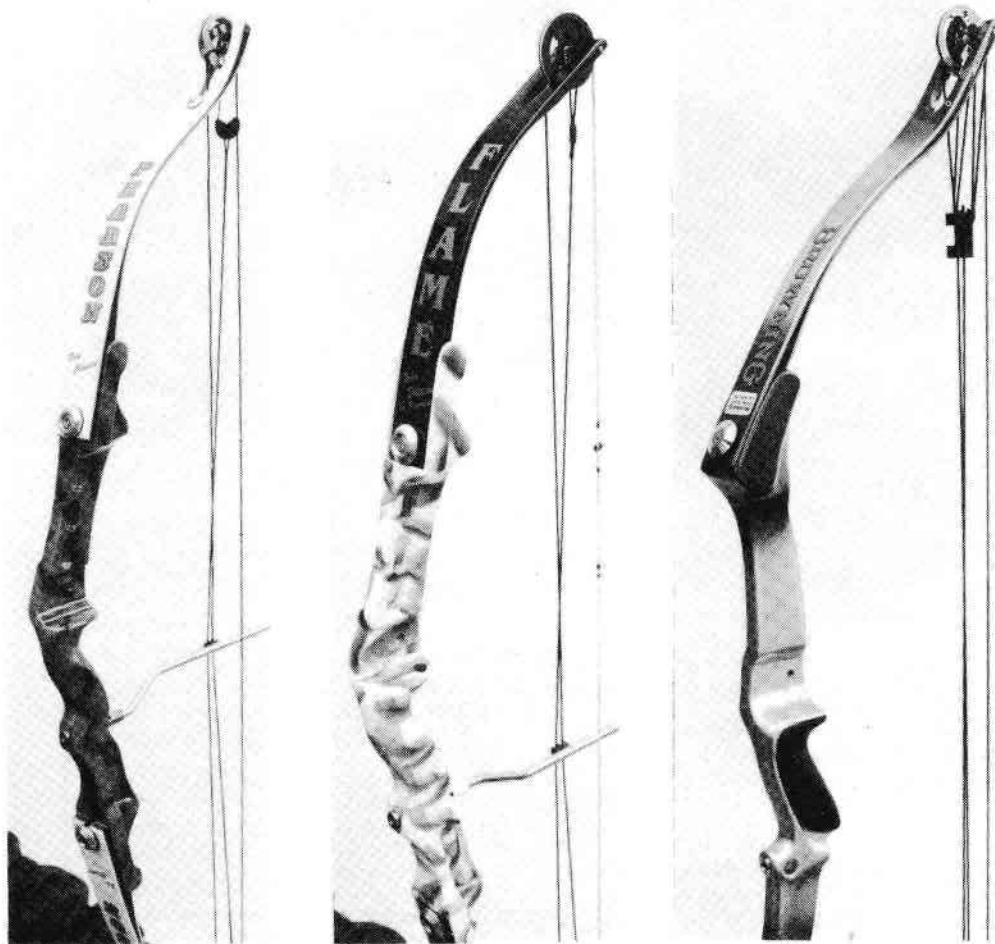

**Pearson
Pro Classic**

**7 av 8 Guld
7 av 8 Silver
6 av 8 Brons
3 av 4 Guld**

**Pearson
Flame**

**i HC18 klassen 92-93
i HC18 klassen 92-93
i HC18 klassen 92-93
i DC18 klassen 93**

**Browning
Pro 600**

Anonyma prenumeranter

När Du betalar eller förnyar Ditt abonnemang på Tidskriften Bågskytten så glöm inte att på talongen också skriva Ditt namn och Din adress.

Redan har Bågskyttens red för 1994 års abonnemang fått in inbetalningar från ett 10-tal personer som glömt att ange detta.

Är Du medveten om att Du redan förnyat Din prenumeration, men ändå med det här numret fått ett nytt inbetalningskort så kan Du vara en av dessa anonyma prenumeranter.

Hör i så fall av Dig så att vi kan rätta till detta.

På en inbetalning finns postgiro eller personnumret 419 35 42-0 angivet, men inget namn.

dan "spotten" är gul och för compoundklassen har denna också en innerfemna.

Tavlornas storlek, ringning och poängzoner framgår av nedanstående uppställning.

Zon färg	Poäng	Tavelstorlek			
		20 cm	40 cm	60 cm	80 cm
		Zon mått i cm	Zon mått i cm	Zon mått i cm	Zon mått i cm
Gul	Compound 5	2	4	6	8
Gul	Fristil/klassisk 5	4	8	12	16
Svart	4	8	16	24	32
Svart	3	12	24	36	48
Svart	2	16	32	48	64
Svart	1	20	40	60	80
Tolerans +/- mm		1	1	2	2

TOXONICS
THE BEST OF TWO WORLDS

LABO Import AB
Sweden

I och med att compoundklassen nu fått en innerfemna har också den "gula" skjutpålen försvunnit och compoundskyttarna skall alltså numer också skjuta från den röda pålen.

Detta gäller f. ö. också SBF:s jaktrond, där hjärtringen kompletteras med en mindre ring för compoundklassen.

Detta innebär att tavlorna för respektive klasser, skjutpålar, hjärtringar och avstånd är enligt nedanstående tabell.

Centrumring i cm	Avstånd i meter			
	16 och äldre		13-klass	Knatte
	K+CK Blå påle	F+C Röd påle	(Långbåge) Svart påle	Vit påle
7,5 / 5	5-15	5-15	5-10	5-7
15 / 10	5-30	5-30	5-20	5-12
22,5 / 15	5-40	5-45	5-30	5-17
30 / 20	5-50	5-60	5-40	5-22

Som tidigare nämnts var också 26 motioner från en rad av distriktsförbunden, men många av dessa avslogs och andra återtog sedan bifallna propositioner medfört förändringar som motsvarade innehållet i motionerna.

Upplands BF hade framgång med sin motion om slopandet av de materialkontroller som införts före tävling.

Förbundsstyrelsen hade också tillstyrkt motionen och framöver skall materialkontrollen ske som en stickkontroll. Dock skall denna omfatta minst 10 procent av deltagarna/patrullerna och stickprover skall göras via lottning.

Skytt som använder icke godkänt material eller som inte har vederbörlig skjutdräkt tilldelas varning, som senare skall behandlas av domarkommittén som avgör straffpåföljden. Det innebär att skytt som tilldelats varning skall vara medveten om att en varning i och för sig kan innebära diskvalificering som en straffpåföljd.

Ingvar Yxell

BOW PRO

Tel. 040 - 46 50 35

HOYT Super Slam Supreme

Stabil, Säker & Snabb!

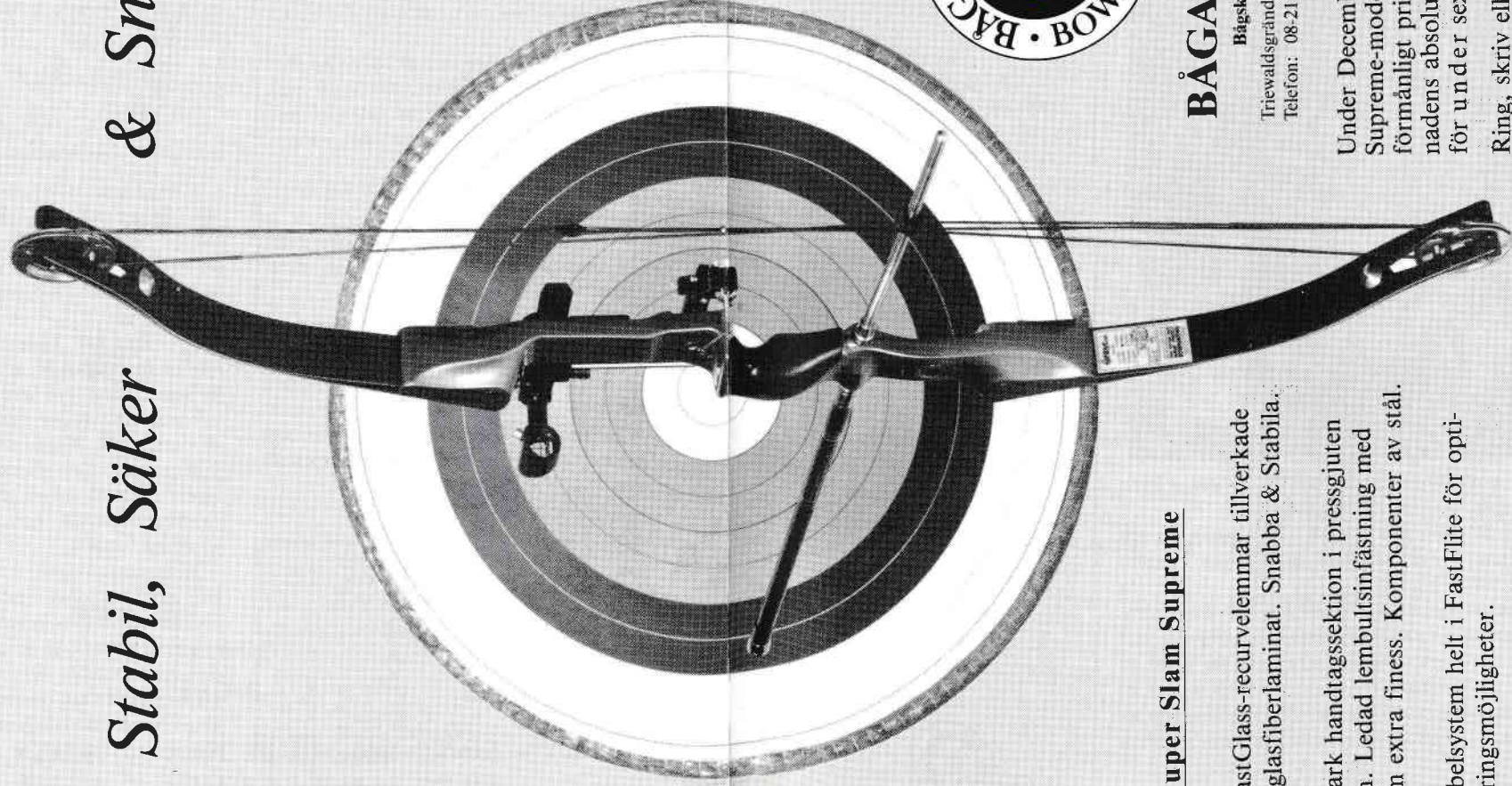

HOYT Super Slam Supreme

- 16 tums FastGlass-recurvellemmar tillverkade av 4 skikt glasfiberlaminat. Snabba & Stabila.
- Extremt stark handtagssektion i pressgjuten magnesium. Ledad lemlulsinfästning med låsning som extra fitness. Komponenter av stål.
- Sträng/Kabelsystem helt i FastFLite för optimala justeringsmöjligheter.
- NC-frästa aluminiumhjul med bronslager. 65 % let-off.



BÅGAR & PILAR

Bågskyttespecialisten AB
Trievaldsgränd 3 • 111 29 STOCKHOLM
Telefon: 08-21 91 68 Telefax: 08-99 96 20

Under December månad erbjuder vi Supreme-modellen till ett mycket förmånligt pris. Du får en av världens absoluta toppcompounds för under sextusen kronor!

Ring, skriv eller kom in, så berättar vi mera.

Vi hörs! Och Du, tipsa Tomten!!

Morgan Lundin blev återigen "Årets Bågskytt"

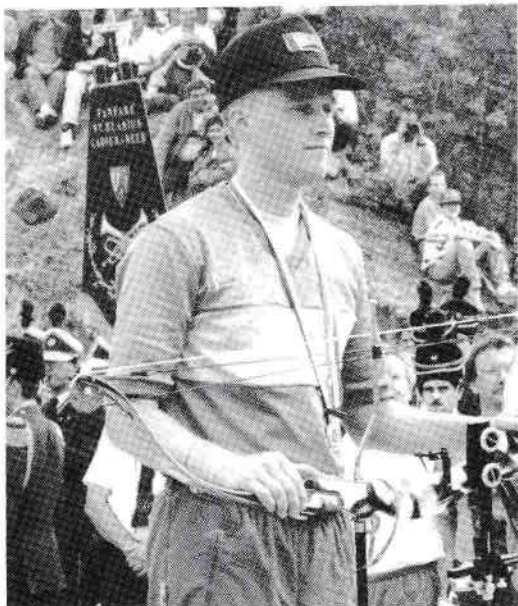

Vid sitt styrelsesammanträde den 13 november hade SBF:s styrelse att utse "Årets Bågskytt".

En nog så grannliga uppgift, men denna gången var ett namn i särklass, nämligen Morgan Lundin, Lindome BK.

Han har ju som bekant dominerat herrarnas compoundklass såväl nationellt som internationellt och det enda i stort sett som han inte vann var ju ett av SM:ena. I sina meriter kan han numer räkna in utöver alla svenska mästerskapen och världsmästartiteln också World Games-mästare och Nordisk mästare.

I samband med Inomhus-SM nästa år kommer Morgan Lundin att erhålla utmärkelsen "Årets Bågskytt" och de pengar, 1.000 kronor do, titeln innebär.

Match-ronder vid OS 1996

Vid OS i Atlanta, USA, 1996 kommer bågskyttesporten att få en helt ny uppläggningsform på sin tävlingsrond.

För det första är antalet skyttar begränsade till 64 i varje klass och varje nation får vara representerade med högst tre skyttar. VM 1995 i Indonesien är kvalificerande och det är alltså där som det avgörs vilka nationer som blir representerade i OS och med hur många skyttar.

Någon grundrond blir det inte i OS, men väl däremot en rankingskjutning omfattande 60 pilar på 70 m. Denna rankingtävling skall skjutas sista träningsdagen och blir avgörande för vilka som skall möta vilka i det nya systemet, matcher skytt mot skytt. Det blir alltså något av finalskjutningar redan från början och det gäller hela tiden att slå sin motståndare i de olika matcherna för att avancera mot de slutliga finalerna om guld och silver respektive brons och fjärdeplatsen.



Försökstävling i Strängnäs

Efter att ha genomfört sin nationella tävling Tomas-pilen med mycket arbete och ett magert netto kom man inom BK Tellus att fundera på ett arrangemang av betydligt enklare slag. En tävling i den egna skyttehallen där man hade allt s. a. s. redan på plats.

Då lokalen endast är 19 meter lång bestämde man tävlingsavståndet till 15 meter och så införde man ett handikapps-system för att endast få tre klasser.

Deltagarna fick anmäla vilken klass man ville tävla i beroende på tidigare uppnådda resultat och följande klasser infördes: Elit; skyttar som tidigare skjutit 530 poäng eller däröver på FITA 18 m, som nu fick skjuta mot en 30 cm 3-spotstavla, Standard: skyttar som tidigare skjutit mellan 430 och 530 poäng på FITA 18 m, som nu fick skjuta på den vanliga 40 cm tavlan samt klassen Motionär: Skyttar som tidigare skjutit under 430 poäng, som nu fick skjuta mot en 60 cm tavla.

Den här tävlingstävlingen samlade denna gången bara 13 skyttar, men Thomas Klasson i BK Tellus räknar med betydligt flera nästa gång.

— Tävlingen, fick säger han, ett fint mottagande och alla som svarade på vår enkät i sammanhanget var positiva. Det faktum att vi bara sköt 15 pilar innan första rasten och ytterligare 15 pilar innan nästa rast tyckte man var bra. Andra rasten var en fikarast och efter denna sköt vi ytterligare 15 pilar, berättar Thomas Klasson.

Resultat:

Elit: 1. Tommy Snell, Stallarholmens BK, 410, 2. Kjell Nordström, d:o, 401.

Standard: 1. Inger Gustafsson, BK Tellus,

Bågskytte i Göteborgs Cup

Sedan 1971 har årligen i Göteborg genomförts ett ungdomsidrottsarrangemang, Göteborgs Cup.

I första hand har programmet därvid omfattat mest fotboll, handboll, innebandy och några sporter till, men från och med i år finns också möjligheten för bågskyttesporten.

Bågskyttetävlingen är öppen för pojkar och flickor mellan 12 och 25 år. Tillsammans med föräldrar är detta ett utmärkt sätt att komma till Göteborg.

För endast 525:— har man möjlighet att övernatta i en skola få mat (frukost, lunch och middag) i 3 dagars samt fri entré till Liseberg, simhallar och fria resor på spår, vagnar och bussar och dessutom rabatter på en mängd olika ställe.

Tävlingen i bågskytte kommer att arrangeras den 21—22 maj. Den 21:e blir det en jakt och fält tävling och den 22:e en tavel-tävling. Resultatet kommer att läggas ihop från dessa tävlingar och kostnaden 100:— för båda tävlingarna skall inte avskräcka. Ett mycket detaljerat program kommer att sändas ut till alla klubbar i Sverige och vissa i Norge och Danmark.

Ytterligare upplysning kan fås av Hans Sanne tfn 0303-77 75 71.

397, 2. Lars Liljenstolpe, d:o, 392, 3. Per Sonestedt, d:o, 364.

Motionär: 1. David Littorin, Trosa BK, 318, 2. Fredrik Lindvall, d:o, 298, 3. Mikael Carlsson, Stallarholmens BK, 232.

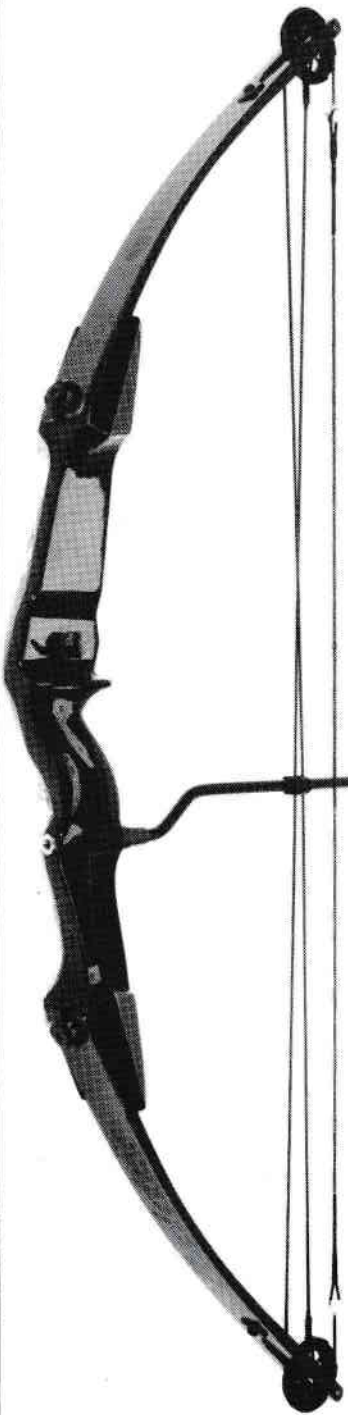

SPECTRA RAIDER

Hoyt — Compound 1.600:—

- slimmad handtagssektion — svart
- grå/svarta lemmar i solitt glasfiber
- stålkablar + dacronsträng
- trestegshjul i metall
- cableguard + ställbar pilhylla

Vi lämnar 10% på alla tillbehör i samband med bågköp.

BÅGAR & PILAR
Bågskyttespecialisten AB
Triewaldsgränd 3 • 111 29 STOCKHOLM • 08-21 91 68

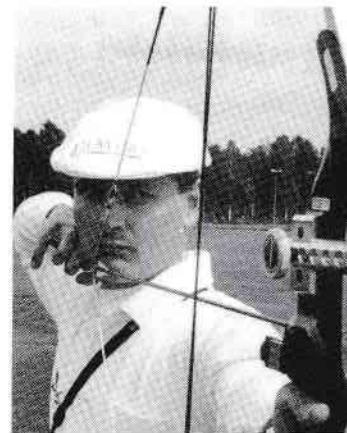
Trimning av compoundbågar

Av ULF PERSSON

Jag tillbringar avsevärd tid tillsammans med många av Sveriges bästa compoundskyttar för att hjälpa dem komma fram till bästa kombinationen av bågar, hyllor, pilar m. m.

Samarbetet med duktiga skyttar är mycket viktigt och ger den breda erfarenhetsbas som sedan kommer även nybörjare och skyttar på väg upp tillgodo.

Om jag t. ex. vill veta om en hylla är skottfast eller om den kan ge en bra gruppering i en viss båge med en lätt eller tung pil så låter jag en mycket duktig skytt prova uppsättningen. Endast på det sättet vet jag om hyllan eller skytten står för spridningen.

Man skulle kunna tro att en skjutmaskin vore en bra lösning, men den talar bara om ifall pilarna är av jämn kvalitet. En skjutmaskin som är riktigt byggd och intrimmad skjuter med vilken båge, hylla och inställning som helst, samma pil i samma hål gång på gång på 90 meter förutsatt vindstilla, konstant temperatur och i övrigt lika omständigheter.

Under de tidiga vårmånaderna varje år provar vi många bågar, hyllor, sikten, scope, releaser m. m. Dessa tester ligger sedan till grund för vad vi rekommenderar under året. Beroende på vilken båge och skjutstil kunden har kan rekommendationerna bli ganska olika.

När någon kommer till mig och vill ha hjälp med trimning går jag tillväga på följande sätt.

Bågens skick

Jag ser först efter att bågen är rätt hop-

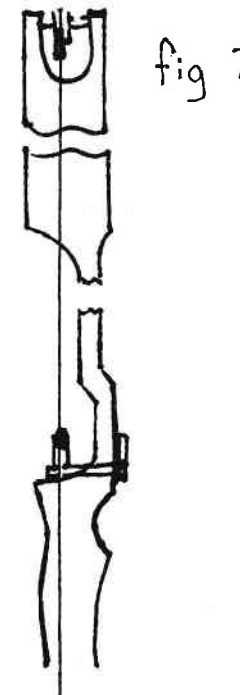

Sikten av yppersta världsklass

NYHET!



Bernardini TS-590

1190:-

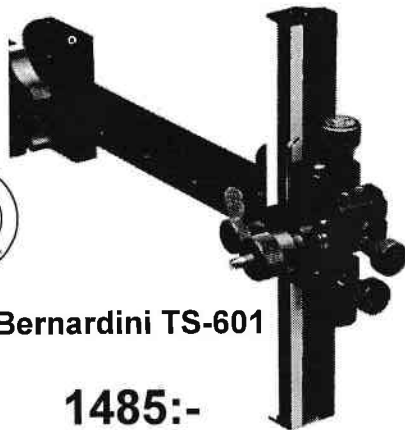

Bernardini TS-601

1485:-

Kvalité behöver inte kosta mer!

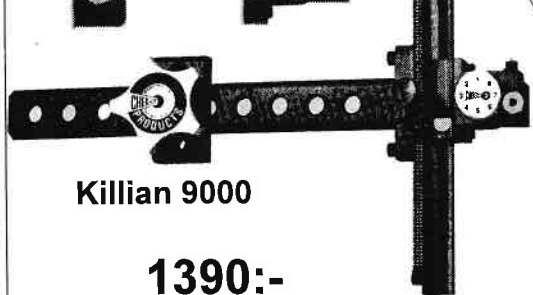

Killian 9000

1390:-



NYHET!

Killian IB-18

1290:-

LABO Import AB

Sweden

054 - 53 31 10



byggd, att kablar och sträng är i gott skick och att hjulen inte är för mycket snedbelastade (lutar för mycket). Om det ser snett ut kontrollerar jag att axlarna inte är krokiga vilket de lätt blir vid torravfyrning eller nocksprängning. Innan jag går vidare rättar jag till eventuella fel.

Grundinställning av bågen

Först ställer jag tillern på noll och hjulen i perfekt synkronisering vid fullt drag. Detta är en grundinställning eftersom man inte kan veta vilken tiller som ger bästa gruppering förrän efter grupperingstrimningen som kommer sist.

Nästa steg är att se till att draglängden ser riktig ut till skytten. Hellre något för kort än för lång är en god regel.

Val av pilhylla

Nu gäller det om pilhyllan passar de befintliga pilarna och skjutformen. Viktigast är att pilhyllan är skottfast och ger frigång för fenorna. Jag delar upp hyllor i huvudkategorier. De tre första gäller endast release-skyttar, de två sista både finger och release. Nedan några exempel.

1. Trampolin för kolpilar. (Fallhyllor med mjukt blad).
2. Trampolin för alu-pilar. (Pacetter 1 el FT Special).
3. Trampolin för både alu och kolpilar. (GK Premiär).
4. Sidostödshylla för alu-pilar. (Star Hunter).
5. Sidostödshylla för alu- och kolpilar. (Free Flyte).

Mycket erfarenhet gör att jag oftast vet vad som kommer att fungera bäst. Kombinationerna är emellertid för många för att kunna listas i en artikel men jag hjälper gärna till när någon ringar.

Grundinställning av hyllan

För att genast komma nära bästa inställning krävs erfarenhet av en viss bäge i kombina-

Domar-rutan!

I Bågskyttens nr 11 i år ställdes frågan hur Ni skulle döma en situation under en jakttävling.

Domarkommittén, som konstaterar att det fanns bevis på att det var patrullkamraten som förorsakade att Magnus pil "gick iväg", anser att den aktuella pilen skall bedömas som icke skjuten. Det innebär alltså att Magnus får skjuta en ny pil.

tion med en viss hylla. Generellt gäller emellertid att hyllan skall ligga i strängens färdväg mot målet och detta är därför grundinställning. Beroende på olika handinsättning i greppet kan det sedan löna sig att prova såväl lite till höger som lite till vänster. Grundregeln är alltså att börja som på figur 1 och sedan prova lite till såväl höger som vänster.

Slutligen gäller det att ställa nockläget. Börja med högt nockläge. För lågt nockläge kan visa högt och även ge kast i sidled.

Tips om speciella hyllor

Pacetter 1 klipptes av för att ge frigång. Se figur 2.

Fig 2



BOW PRO

Ut lottning av

1st BROWNING CNC Frank Pearson Signature

Vi kommer liksom tidigare år att lotta ut en Browning båge och lite tillbehör bland deltagarna. I år blir det bågen ovan.

FRANK SEMINARIUM

Nu är platser och tider spikade.

11 december	Centralskolan i Kil. Värmland
12 december	Lindome BK
18 december	Kungsängen BK
19 december	Kungsängen BK

Tid: 09.00 - 18.00 vardera dagen.

Seminariekostnaden är 200:-/person plus 75:- till klubben för lunch samt kaffe och bullar på för och eftermiddagen.

Anmälan: Sätt in 275 kronor på vårt postgiro nr: 4803454-0 samt ange ditt namn, vilken plats och dag Du vill delta.
Glöm inte pilbågen. Det handlar mycket om trimning.

Tel. 040 - 46 50 35

Star hunter måste slipas ner om Du använder pilar klenare än 18-1914 eller kolpilar. Det fungerar, men det är svårt att få frigång. Se figur 3.

fig 3

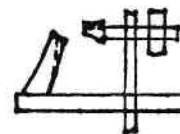

Barner fallhylla är, rätt trimmad, en utmärkt hylla, men om någon kommer in och har original trådarm byter jag alltid till Pacesetter 1 arm med blad för att få mjukare svikt. Detta förbättrar grupperingen.

Det finns massor av exempel på viktiga modifieringar som ger bättre frigång och gruppering men exemplen ovan tillhör de vanligaste.

Val av pil för releaseskytt

Det är mycket lättare att välja pilar till en compoundskytt som använder release än till en som skjuter med fingrarna. Till de flesta compoundbågar som skjutes med release kan man inte välja för styv pil. Välj därför hellre för styvt än för mjukt. Här fungerar Eastons tabeller oftast helt utmärkt. Det finns emellertid bågar som kräver exakt pilval.

Grundarbetet med båge, hylla och pil är nu avklarat och grundtrimningen av hela uppsättningen kan börja.

För trimning av en båge som skjutes med release använder jag pappersskjutning.

Ställ Dig ca 2 meter framför ett papper uppspänt i en ram med en butt några meter bakom. Skjut Din fjädrade pil genom pappret med bästa möjliga släpp och genomföljning och inspektera sedan hålet. (OBS det som följer gäller högerskytt. För vänsterskytt gäller tvärtom). Skjut flera gånger innan en eventuell justering.

Svenskt rekord i säsongsupptakt

Knappt har den nya inomhussäsongen inletts förrän det är dags för det första nya svenska rekordet.

Det var Helena Nelson, Borås, som i Angeredspokalen den 17 oktober svarade för detta då hon i damernas compoundklass sköt 568 poäng. Dagens mästerskytt blev emellertid Göran Bjerendal, Lindome, i en duell med Magnus Pettersson där de två sköt 583 respektive 582 poäng. Herrarnas compoundklass vanns av Peter Rasmusson, Gripem, på 579 poäng.

fig 4



För inomhusskytte vill jag se en reva uppåt eller uppåt åt vänster, d. v. s. mednockändan högt. Se figur 4.

Nästa nummer
av

Bågskytten

utkommer månadsskiftet
januari—februari 1994.

I nr 1—2/94 skall tävlingar som
arrangerats före den 20 mars 1994
vara utannonserade.

Sista manusdag 10/1.

Internationellt mästerskap för oldboys-skyttar

Allt talar nu för att oldboys/oldgirls-skyttar, d. v. s. skyttar som är över 50 år, i framtiden kommer att få ett internationellt mästerskap att tävla om.

FITA har nämligen infört en Mastersklass med just 50 år som den yngre gränsen och det första mästerskapet, Masters Games, arrangeras redan 1994. Tävlningen kommer att arrangeras i Brisbane i Australien under tiden 26 september—oktober.

Orsaken till att jag inte vill ha ett kulhål är att läget är instabilt och minsta fel i handisättning eller avfyrning riskerar få pilen att gå ut mednocken lågt eller åt höger vilket kan orsaka oönskad fjädring i hyllan eller islag vilka båda förstör grupperingen.

Om pilen går ut mednocken högt och gärna lite åt vänster blir variationerna i hyllans reaktion mindre. Du får mest troligt inga islag och träffbilderna blir mindre.

När Du fått önskat hål i pappret har Du bara att spraya eller pudra fenorna och kontrollera för islag. Har Du frigång så är Du klar med grundtrimningen.

Adressändringar:

Jonsereds BK,
c/o Jim Westring,
Bisittarevägen 12,
433 45 Partille.

Piteå BK,
c/o Sören Eriksson,
Pl. 8716,
940 15 Rognäs.

BK Tämnanen,
c/o Ing-Marie Fernkvist,
Storgatan 26,
740 46 Östervåla.

Västmanlands BK,
c/o Christer Wälivaara,
Munkgatan 13,
732 45 Arboga.

Smålands BK,
c/o Thommy Persson,
Mejerigatan 5 B,
578 31 Aneby.

Gävle BK,
c/o Rolf Nilsson,
Fältspatvägen 12 G,
803 34 Gävle.

Kvinnlig skytt ny "Stor Grabb"

Vid sitt sammanträde den 13 november hade SBF:s styrelse att kora en ny "Stor Grabb".

Det var Eva Viklund, Grästorps, som nu uppnått de erforderliga poängen. Hon får märket med nummer 84.

Tolkning av revor samt åtgärder vid pappersskjutning.

Hög reva (mer än 2—3 cm)

- För högt nockläge. Sänk.
- För lågt nockläge. Hög. (Du kan ha studs i hyllan).
- För styv pilhylla. Välj mjukare blad.
- Prova lättare spetsar.
- Prova längre pilar.
- Du har islag.
- Hjuln eller tillern är felställda för Ditt tryck i greppet.
Reva åt vänster (gäller högerskytt)
- Pilhyllan fel i sidled.
- Pilen för mjuk. (Kan i sällsynta fall vara för hård).
- Cabelgarden för mycket utställd. (Du behöver bara frigång).
- Releaserepet för långt eller för kort.
- Islag.

- För lågt nockläge.
- Mycket för djup handisättning eller tvärt om. • Du ankrar så att strängen slår i haka eller kind vid avfyrningen (inte ovanligt).
- Hjulens position i lemkykan fel.
- Hjulens trimning fel.
Reva åt höger (OBS motsatsen för vänsterskytt)
- För styv pil.
- I övrigt samma som vid reva vänster.
Reva neråt
- För lågt nockläge.
- För mjuk pilhylla.
- Islag.
- För lätt spets.
- Hjuln och eller tillern fel.

Slutråd

När Du fått fram rätt reva, glöm inte att prova så att Du inte har islag. Du kan skjuta otroligt bra gruppering med dålig pilflykt men aldrig med islag (såvida Du inte är en skjutmaskin).

Grupperingstest

Du är nu klar att börja fintrimningen.

Inomhus. Ställ Dig 18 meter från butten.

Utomhus. Ställ Dig ca 40—50 meter från butten.

Är Du en bra skytt kan Du välja längre avstånd, är Du inte så säker, välj kortare avstånd. Du måste känna att Du behärskar distansen.

Skjut nu tre pilar noggrant och i långsam takt. Tänk efter efter varje pil var siktet var i skottögonblicket och om avfyrningen och genomföljningen var perfekta. När Du kommer fram till butten, kontrollera att varje pil som skjutits rätt sitter i gruppen, räkna in dåliga skott. Skjut ca 10 st trepils serier.

När Du är nöjd med uppsättningen d. v. s. inte får några oväntade felträffar är det dags att gå vidare och försöka minska gruppens storlek.

Fintrimningen består av att Du flyttar hyllan något till vänster, skjuter några serier

och ser efter om gruppen blivit större eller mindre. Flytta därefter till höger och upprepa. Genom att göra små förändringar, prova och skriva upp resultatet hittar Du läge för bästa gruppering.

Nu gör Du på samma sätt med nockläget. Börja med att successivt sänka respektive höja medan Du registrerar och skriver upp hur grupperingen förändras. Om Du fortfarande inte får den gruppering Du önskar så prova med en annan pilhylla. Har Du använt trampolin så prova en med sidostöd eller omvänt.

Gör sedan om papperstest, islagstest och fintrimning. Om det fortfarande inte fungerar så har Du en känslig båge som Du måste fundera på att byta eller också kramar Du av releasen och då måste Du lära Dig bättre skjutteknik.

OBS. Trimning avser att göra bågen förlåtande, d. v. s. att få de dåliga skotten att träffa mindre dåligt.

Bågskyttens redaktion

önskar alla bågskyttar, Tidskriftens abonnenter och annonsörer en

Riktigt God Jul

och ett

Gott Nytt Bågskytteår



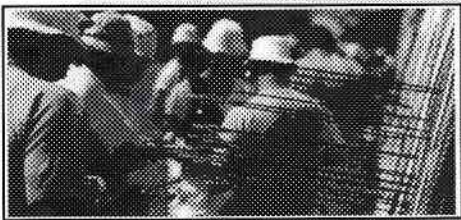

Nya världsrekord och OS medaljer med
BEMAN DIVA "S"-pilar i Barcelona.

FITA 70 m 338 p. FITA 50 m 338 p.

FITA 70+60+50+30 1375 p.

OS-Guld damer, Cho Youn Jeong, Korea

OS-Silver dam och herr, Korea

OS-lag: damer- Guld (Korea), brons (Eun)

Herrar- Silver (Fin)



proffspilar för recurve och compoundskyttar

DIVA "S"

Den ledande kolfiberpilen med extrem rakhet och tillverkad med ytterst snäva toleranser som ger imponerande precision och stabilitet.

Lösa skافت i 10 olika spine: 15, 16, 17, 18, 19, 20, 21, 22, 23 och 24 spine

Övriga kolfiberpilar i BEMAN sortimentet:

BEMAN The Standard

Färdig pil i fullängd mednock, fenor, lös spets inkl. lim.

En tränings och tävlingspil i kvalitet strax under DIVA "S".

7 spinevarianter: 15/25, 25/35, 40/50, 45/55, 50/60, 55/65, 60/70.

BEMAN Club

Helt färdig pil i tre varianter. Extra Light 27".

Light 29", Strong 31". Ekonomiska och slitstarka pilar för nybörjare och klubbar.



STIGA VAPEN AB

Tel 0140-197 60 Fax 103 11

2000-iad i Ludvika åter med bågskytte

Sommaren 1993 hade Ludvika i södra Dalarna nöjet att kunna starta upp 2000-iaden.

Ett ungdomsarrangemang som första året lockade 30 olika idrotter bl. a. bågskytte och 900 idrottsungdomar i åldern 12—16 år.

Dessa hade under en vecka i juni månad fått uppleva allt från en invigning med sambafestival genom stan till en avslutning med Svenne Rubins.

På det sportsliga planet fanns mycket att beskåda och här kommer man i första hand ihåg ett GP-lopp på cykel mitt i centrala Ludvika.

Tanken med detta arrangemang är dock att samtliga ungdomar i vårt land ska få chansen att delta och prova på idrotter man aldrig tidigare kommit i beröring med.

Till den bilden hörde bl. a. att möta världsmästaren i bordshockey, spela curling mitt i sommaren, göra sitt första kast i casting bara för att nämna några.

Förutom tävlingar, uppvisningar och prova på aktiviteter kunde dessa ungdomar under veckan delta i olika inslag av annorlunda aktiviteter. En plats i Guinness rekordbok skaffade sig 1309 personer då man deltog i världens största dragkamp. Se sina idoler inom respektive idrotter spela fotboll mot ett lokalt veteranlag — testa sina kunskaper på en klättervägg eller mäta sin styrka mot en dragkampsmaskin hörde till de saker som hände under veckan.

Under veckan dessa ungdomar befann sig i Ludvika var deras logi förlagd till olika skolor i stan.

Vid vår enkät efter avslut vecka fick detta boende och mat ett mycket gott betyg av de närvarande. Transporterna till tävlings- och träningsplatserna flöt också utan några problem.



Så här pampig var uppmarschen när 1993 års 2000-iad invigdes.

De flesta hade dock förmånen att ha sin förläggning i nästan direkt anslutning till sitt idrottsutövande.

2000-iaden 1994

Till sommaren 1994 är arrangemanget fastställt till vecka 25 eller närmare bestämt 18—23 juni. Med de kontakter vi haft inför kommande arrangemang törs vi redan nu påstå att antalet idrotter utökas och deltagarsiffran nära nog fördubblas.

Vi lärde oss mycket av premiäråret och har startat upp förberedelserna av 2000-

iaden -94 på ett betydligt tidigare stadium än fallet var vid uppstarten.

Vi på 2000-iaden i Ludvika finns tillhands för just er idrott och ert deltagande i vårt arrangemang. Tillsammans ska vi sy ihop en vecka som förhoppningsvis passar in i bilden för helheten.

Ni får själva komma med idéer hur er idrott ska läggas upp under veckan när det gäller tävlingar, träning och prova på aktiviteter.

Dessutom kommer en speciell Milkodag att läggas in i programmet och förhoppningsvis kommer alla idrotter till hands.

Tävlingsinbjudningar

På uppdrag av

**VÄSTERGÖTLANDS
BÅGSKYTTEFÖRBUND**

inbjuder Vänersborgs BK till

DM INOMHUS

lördagen den 12 februari 1994.

Separat inbjudan till berörda föreningar.

BODENS BKP

inbjuder till

NYÅRSPILEN

söndagen den 2 januari kl. 11.00.

Plats: Hildursborg, Boden.

Tävlingsform: FITA 18/12.

Klasser: Samtliga (små klasser slås ihop).

Uppvärmningsskjutning: 2 x 4 min.

Startavgift: Sen. och äldre 70:—, Jun. och kn 50:—.

Anmälan: Senast den 29/12 till Patrick 0921-301 55, Ulf 0921-658 47.

VÄLKOMNA!

BSK HUDIK

inbjuder till

JANUARIPILEN

lördagen den 22 januari 1994.

Kl. 8.40: Uppvärmningsskjutning, därefter start för tävling. För juniorer och yngre, samtliga K- och Comp-klasser och motion.

Kl. 12.40: Uppvärmningsskjutning, därefter start för tävling. Samtliga F-klasser, seniorer och äldre.

Tävlingsplats: Idrottshallen, Hudiksvall.

Tävlingsform: FITA 18 m, samt övriga inomhusronder 18 och 12 m.

Tävlingen öppen för: Samtliga klasser.

Klassindelning: Enl. SBF:s bestämmelser. **OBS! Glöm ej att uppge i vilken klass du skjuter.**

Anmälningsavgift: Juniorer och yngre samt motion 50:—, Seniorer och äldre 80:—.

Anmälan senast: Fredag den 14 jan. till Lennart tel. 0650-176 32 eller Carina tel. 0650-960 04.

Servering: Varm korv, läsk, kaffe, godis, m. m.

VARMT VÄLKOMMEN HÄLSAR

BSK Hudik

BK GRIPEN

inbjuder till

BOW PRO OPEN

söndagen den 16/1 1994 kl. 10.00.

Plats: Videdalshallen, Malmö. Vägvisning från Ringvägen.

Tävlingsform: FITA 18 och 12 meter.

Klasser: Enligt SBF. Ej A, B, C.

Uppvärmning: 2 x 4 minuter. Kl. 10.00.

Anmälningsavgifter: 120:— för 18 och äldre, 80:— för 16 och yngre. Lag 100:—.

Anmälan: Senast 11/1 till Jan E. Andersson tel. 040-19 34 83 och Lennart Andersson tel. 040-54 91 29.

OBS! Klubbträna och gypaskor.



TRANÅS BÅGSKYTTEKLUBB

inbjuder till ungdomstävlingen

Sparbanken Cup

lördagen den 29 januari 1994 kl. 10.00.

Tävlingsform: SBF 12 m., 2 x 30 pil.

Klasser: Enligt SBF.

Anmälningsavgift: 40 kronor.

Anmälan: Skriftlig anmälan oss tillhanda senast 94-01-21 under adress Tranås BSK, c/o Thommy Persson, Mejerigatan 5 B, 578 00 Aneby. Tel. 0380-454 34. Christer Carmevik tel. 0140-563 64.

Plats: Klubbens inomhuslokal, Junkare målsskolan. Vägvisning från 2:a trafikljuset. Telefon tävlingsdagen 010-203 18 63.

OBS! Gymnastikskor.



SPARBANKEN

VÄLKOMNA!

Tranås Bågskytteklubb



SPARBANKEN

SKOGENS IF

inbjuder till

Blå Jungfrupilen

söndagen den 6 februari 1994.

Tävlingen genomförs med 1 alternativt 2 skjutlag beroende på antalet anmälningar.

Starttid: Vid Alt. 1 skjutlag kl. 10.00, vid Alt. 2 skjutlag: 1: kl. 8.30, 2: kl. 12.30.

Omfattning: FITA 18 m., SBF 12 m. 2 x 30 pilar.

Klasser: Enligt SBF:s bestämmelser.

Plats: Södertörnsskolans sporthall, Oskarshamn.

Anmäl.avg.: Sen. och äldre 90:—, jun. och yngre 60:—, lag 60:—.

Anmälan: Skriftligt till Per Lundberg, Minkstigen 16, 572 62 Oskarshamn, senast tisdagen den 1 febr. På anmälan anges: Kontaktman med tel.nummer samt vilket skjutlag klubben önskar skjuta i.

Upplysningar: Lämnas av Per Lundberg tel. 0491-832 24 eller Sune Appelqvist tel. 0491-148 64.

Övrigt: Besked om 1 alt. 2 skjutlag lämnas till anmäld klubb kontaktman senast fredagen den 4 febr.

Vandringspris: Blå Jungfrun till högsta resultat 18 meter. Compound och recurve.

Gymnastikskor obligatoriskt.

VÄLKOMNA!

Skogens IF



ÄLVENÄS BK
inbjuder till

”Trettondagspilen”

torsdagen den 6 januari 1994.

Tävlingsplats: Våxnäshallen, Karlstad, skyltat från E18.

Uppvärmningsskjutning: Kl. 09.15—10.00.

Tävlingsstart: Kl. 10.15.

Tävlingsform: FITA 25 och 18 m., SBF:s rond 12 m., lagtävling i samtliga klasser.

Klasser: Enligt SBF:s bestämmelser.

Anmälningsavgifter: 18 och äldre 100:—, övriga klasser 70:—, lag 70:—, ind. vandringspris i DF-HF-DC-HC 18.

Anmälan: Senast den 28 december 1993 till Älvenäs BK, Kvarnåsvägen 3, 660 50 Vålberg eller tel. 054-475 83 Christina Sjöwall, 054-479 71 Marianne Hållbus.

Servering: Kaffe, varm korv, smörgåsar, dricka m. m.

Begränsat deltagarantal, max 240 skyttar.

VÄLKOMNA!

SKELLEFTEÅ BÅGSKYTTEKLUBB

inbjuder till

KOPPARPILEN

lördagen den 29 januari 1994.

Tävlingsstart: Kl. 11.00.

Tävlingsplats: Eddahallen.

Tävlingsform: FITA 18 m. och 12 m.

Klasser: Alla klasser. (OBS! Minst 3 deltagare för klass).

Lag: Onominerat.

Startavgift: 10—13 = 30:—, 16 = 40:—, Övriga = 60:—, Lag = 50:—.

Anmälan: Senast onsdagen den 26 januari 1994 till Hans Mattsson, tel. 0910-233 04 eller fax 0910-104 19.

Kom och kämpa om vandringspriserna!

VÄLKOMNA TILL SKELLEFTEÅ!

BK TELLUS

inbjuder till

THOMASPILEN

söndagen den 13 februari 1994.

Tävlingsplats: Thomashallen, Strängnäs.

Tävlingsstart: Skjutlag 1: 08.30, Skjutlag 2: ca 12.00. Möjlighet till uppvärmningsskjutning: 30—10 min. före tävlingsstart.

Tävlingsform: FITA 18 m. och SBF:s 12 m.

Klasser: Enligt SBF:s bestämmelser, knattar och motionärer i mån av plats.

Anmälningsavgift: Seniorer och dito lag 80:—, juniorer och dito lag 50:—, knattar och dito lag samt motionärer 40:—.

Anmälan till: Inger Gustavsson 0152-177 81 senast 94 02 08.

Försäljning av varm korv, kaffe och läsk.

OBS. Gymnastikskor obligatoriskt — begränsat deltagarantal.

VÄLKOMNA TILL STRÄNGNÄS!

På uppdrag av
SVENSKA BÅGSKYTTEFÖRBUNDET
inbjuder Linköpings Bågskytteklubb till

Svenska Mästerskapen i bågskytte inomhus

den 12—13 mars 1994.

Omfattning: Mästerskap för samtliga klasser och skjutstilar.

Tävlingsform: Kvalificeringsrond FITA 18 m., SBF 12 m. Högst 600 skyttar. I kvalomgången avgörs lagmästerskapen. Semifinal. FITA 18 m., SBF 12 m. Högst 50 % av kvalomgångens skyttar. I semifinalen avgörs det individuella mästerskapet för åldersklasserna 13 och 50.

Tävlingsplats: COLLEGIUM i Linköping. Skyltat från väg 34 mot Vimmerby.

Anmälan: Skriftlig anmälan på utsänt formulär senast den 1 februari 1994 till Linköpings BSK, c/o Kjell Eriksson, Ringgatan 9, 582 52 Linköping.

Anmälningsavgift: 13—16 klasser 250 kr., 18—50 klasser 300 kr., lag 200 kr. Inbetalas samtidigt med anmälan till Linköpings BSK, postgiro 10 72 49-5. Märk talongen Bågskytte SM -94.

Starttider: Lördag 12/3 omgång 1 uppvärmning 08.30—08.50, start 09.00, omgång 2 uppvärmning kl. 13.00—13.20, start 13.30. Söndag 13/3 uppvärmning kl. 08.30—08.50, start 09.00.

Materialkontroll: Kommer att utföras medels stickprov.

Upplysningar: Kjell Eriksson 013-12 19 37, Richard Nilsson 013-500 63.

OBS. Gymnastikskor obligatoriskt!

VÄL MÖTT TILL ÄDEL TÄVLAN!

Linköpings Bågskytteklubb

KIRUNA BÅGSKYTTEKLUBB

inbjuder till

LAPPLANDSPILEN

lördagen den 15 januari 1994.

Tävlingsplats: Sporthallen.

Tävlingsstart: Kl. 10.00.

Tävlingsform: Dubbel PAA-rond 5-pilsse-
rier, 2 x 60 pilar.

Klasser: Juniorer och äldre. Ej 10- och 13-
klasser.

Tävlingsavgift: Juniorer 60:—, Lag 60:—.
Övriga 80:—.

Anmälan till: Rune tel. 0980-150 61 eller Stig
tel. 0980-143 27 senast den 10 januari
1994.

VÄLKOMNA TILL SVERIGES
NORDLIGASTE BÅGSKYTTEMILJÖ!

Kiruna Bågskytteklubb

VÄNERSBORGS BK

inbjuder till

”FRIDAPILEN”

Tid: Lördagen den 12 febr. 1994 kl. 10.00.

Plats: Idrotts huset, Vänersborg.

Tävlingsform: FITA 18 resp. 12 m.

Klasser: Enl. SBF:s bestämmelser. Start
med 2 x 3 provpilar.

Anmälningsavgift: Knattar, yngre juniorer
och motionärer 50:—. Juniorer och senio-
rer 80:—. Lag 50:—.

Anmälan: Till Harald Nyberg 0521-672 45,
Trädgårdsvägen 5, 462 60 Vänersborg.
Sista anmälningsdagen: 7 februari 1994.

Servering.

Gymnastiskor obligatoriskt!

Begränsat antal.

VÄLKOMNA!



TIBRO BS

inbjuder till

TIBRO-TRÄFFEN

söndagen den 16 januari 1994 kl. 9.30
i Sporthallen, Tibro.

Klasser: Samtliga enligt SBF.

Tävlingsform: FITA 18 och 12 m.

Anmälningsavgift: Sen. och äldre 80:—,
Jun. och yngre 50:—.

Anmälan: Oss tillhanda skriftligen senast
tisdag 11 januari under adress Tibro BS,
Björkasen Gäre, 543 91 Tibro.

Upplysningar: Och enstaka anmälningar på
tel. 0504-115 83 (Wahl) eller efter 9/1
0504-138 38 (Johansson).

Servering i cafeterian.

VÄLKOMNA!

Förbundsspalten i Bågskytten är SBF:s
officiella spalt. För övriga artiklar an-
svaras resp. författare eller Bågskyttens
red.

TIDSKRIFTEN BÅGSKYTTE

Svenska Bågskytteförbundets officiella organ.

Redaktör: INGVAR YXELL, Gröna vägen 7A, 374 52
Asarum. Tel. 0454-206 28.

Ansvarig utgivare: INGVAR YXELL

Postgiro: 37 90 05-2.

Prenumerationspriser:

Helår 175:—
Utanför Norden: Helår 250:—

Annonspriser:

Tävlingsinbjudningar	Övriga annonser
1/1-sida 590:—	800:—
1/2-sida 390:—	500:—
1/4-sida 225:—	275:—
1/8-sida 180:—	225:—

Diverseannonser, per spaltmillimeter 3:50.
Bilagor enligt överenskommelse.

Tidskriftens adress: Tidskriften Bågskytten,
Gröna vägen 7A, 374 52 Asarum.

Sölvesborgs Offset- & Boktryck AB

Ny fallhylla från Spigarelli

Den första fallhyllan som har microjustering
både i *sidled och höjdd!*

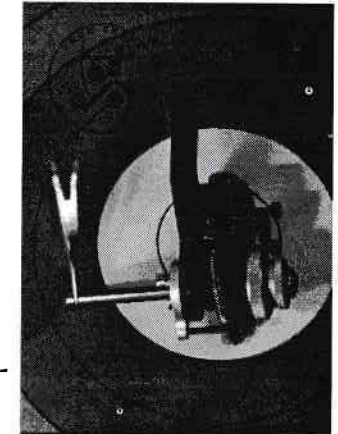
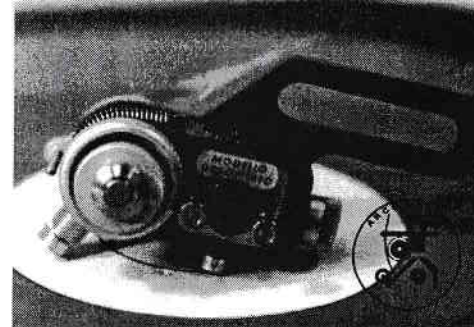

Spigarelli *New Weight rest*

650:-

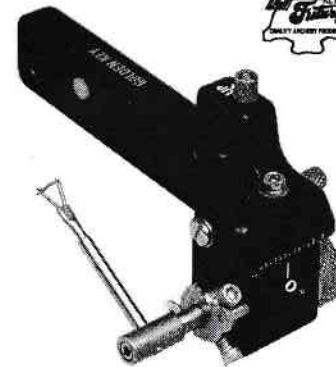

GK *Premierrest*

750:-

NYHET!
LABO Magnetic

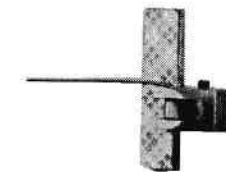

Lättmonterad
magnethylla
med justering
ut och in!

195:-

LABO Import AB

Sweden

054 - 53 31 10

